

# INSTRUCTIONS D'INSTALLATION

**Vibrato<sup>MC</sup>**

**Robinets de lavabo espacés**  
**Modèle D31201801**

**DXV**

Nous vous remercions d'avoir choisi la marque DXV. Avant de commencer, veuillez lire ces instructions attentivement pour vous assurer que votre installation s'effectue sans problème.

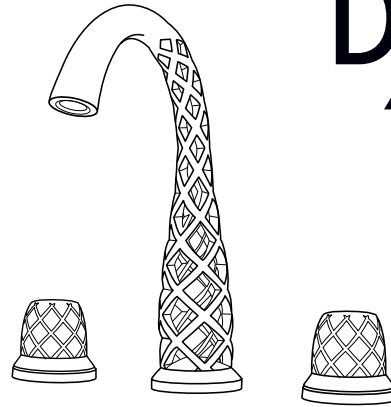

## OUTILS ET MATÉRIAUX RECOMMANDÉS

La procédure nécessite généralement l'utilisation d'outils et de matériel courant, disponibles dans les quincailleries et magasins d'articles de plomberie. Il est indispensable de disposer des outils et du matériel avant d'entreprendre le travail.

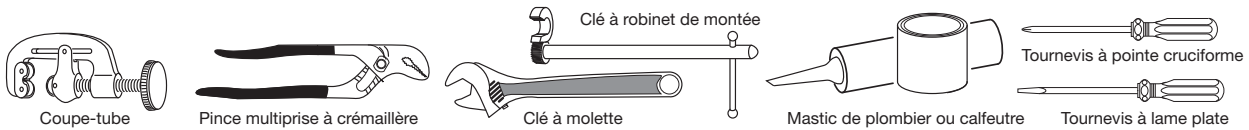

## DIMENSIONS D'AJUSTEMENT:

• Pour référence

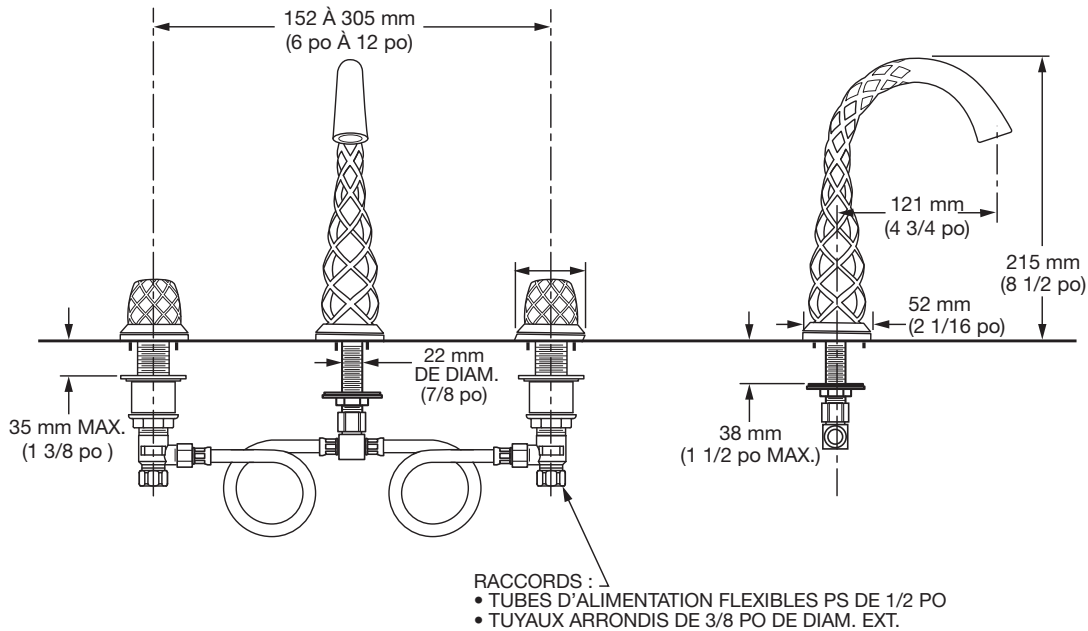

REMARQUE : LES TROUS DE MONTAGE ONT UN DIAMÈTRE DE 32 mm (1 1/4 PO)

### Aux États-Unis:

DXV  
One Centennial Avenue  
Piscataway, New Jersey 08855  
Attention: Directeur du service à la clientèle.

Les personnes résidant aux États-Unis peuvent commander l'information de garantie en composant le numéro sans frais : (800) 227-2734  
www.DXV.com

### Au Canada:

DXV  
5900 Avebury Road  
Mississauga, Ontario  
L5R 3M3  
Canada

Numéro sans frais : 1-800-387-0369  
Local: 905-306-1093  
Fax: 1-800-395-1498  
www.DXV.ca

### Au Mexico:

DXV  
Via Morelos 330  
Col. Santa Clara Coatitla  
Ecatepec, Estado de México 55540

Toll Free: 01-800-8391200  
www.DXV.mx

P O U R U N U S A G E U L T É R I E U R

## 1 ASSEMBLAGE DU BEC DU ROBINET

**ATTENTION** Couper l'alimentation d'eau chaude et d'eau froide avant de commencer.

- Insérer le BEC DU ROBINET (1) dans le trou central, en vérifiant que le JOINT TORIQUE (2) repose bien dans la rainure de la BASE DU BEC DU ROBINET (3).
- Insérer la RONDELLE EN CAOUTCHOUC (4), LA RONDELLE EN LAITON (5) et le CONTRE-ÉCROU (6) dans la TIGE DU BEC (7) par le dessous du lavabo. S'assurer que la fente dans la RONDELLE EN LAITON (5) fait face à l'avant du lavabo.
- Serrer fermement CONTRE-ÉCROU (6).

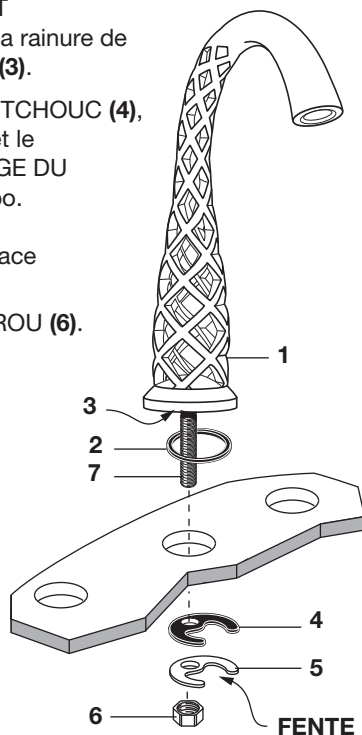

## 2 ASSEMBLAGE DU RACCORD EN T

- Visser le CORPS DU RACCORD EN T (1) et l'ÉCROU DE RACCORDEMENT (2) sur la TIGE DU BEC DU ROBINET (3). Serrer avec les clés.

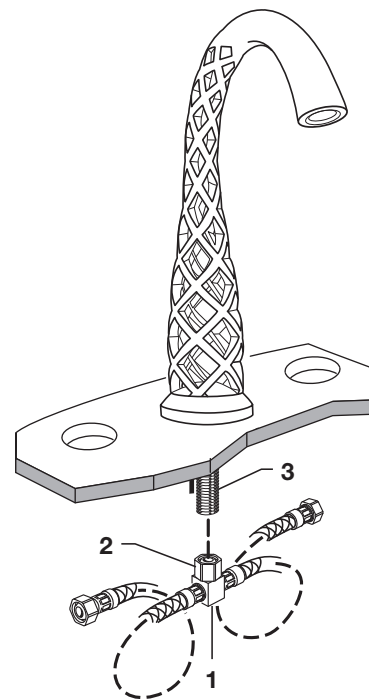

## 3 INSTALLER LES CORPS DE VANNE

- Visser l'ÉCROU AUTOBLOQUANT (1) sur la partie inférieure du CORPS DE LA VANNE (2). Vérifier que l'ESPACEUR (3), la RONDELLE EN LAITON (4) et la RONDELLE DE CAOUTCHOUC (5) sont installés.
- En passant en dessous de la surface de montage ou en dessous du lavabo, introduire le CORPS DE LA VANNE (2) à travers le trou de montage.

**Remarque : L'épaisseur maximale de la surface de montage est de 35 mm (1 3/8 po).**

- Installer l'ANNEAU DE BUTÉE (6) sur le CORPS DE LA VANNE (2) s'il n'est pas en place. Installer le JOINT TORIQUE (7) dans la rainure de BASE DE LA POIGNÉE (9).
- Vissez la bride (8) sur la valve (2) jusqu'à ce qu'il atteigne la bague d'arrêt (6), puis serrer avec une clé d'environ 30 degrés.
- Visser la BASE DE LA POIGNÉE (9) sur le CORPS DE LA VANNE (2) jusqu'à ce qu'elle soit serrée contre sa butée interne.
- Aligner le CORPS DE LA VANNE (2) et par le dessous, serrer l'ÉCROU AUTOBLOQUANT (1) afin de fixer le CORPS DE LA VANNE (2).

### RACCORDEMENTS DE TUYAU

- Serrer l'ÉCROU DE RACCORDEMENT (11) du TUYAU D'ALIMENTATION (12) sur la SORTIE (10) pour rendre le raccordement étanche.

**Important : courber les TUYAUX D'ALIMENTATION (12) comme illustré pour éviter de les plier.**

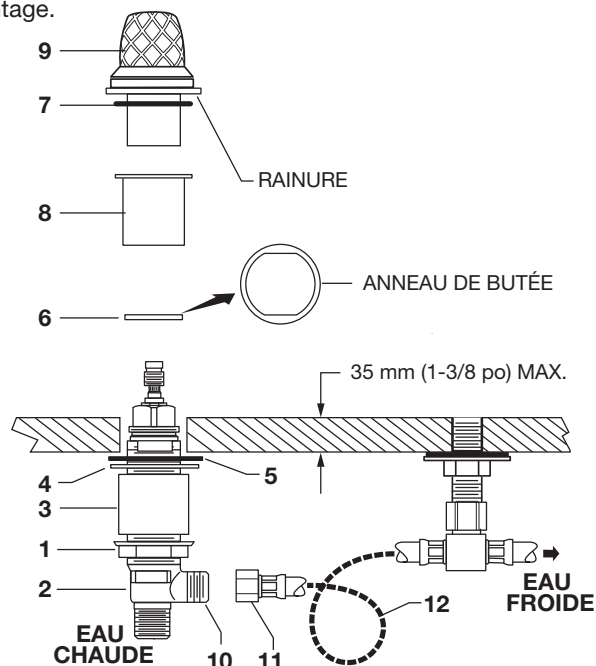

#### 4 INSTALLER LE RENVOI ESCAMOTABLE

- Dévisser le BUTOIR DU RENVOI (1), en le tournant dans le sens antihoraire, puis retirer le BUTOIR DU RENVOI (1) du CORPS DU RENVOI (2). Fig. A.
- Serrer l'ABOUT (3) sur le CORPS DU RENVOI (2) avant d'installer le CORPS DU RENVOI. Fig. B.

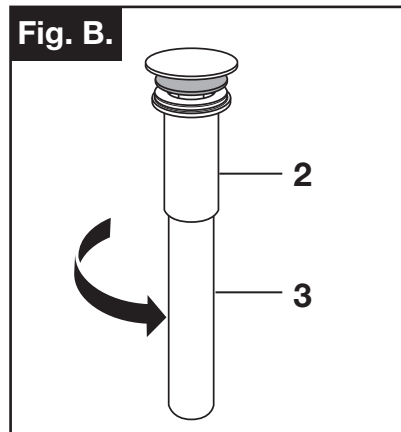
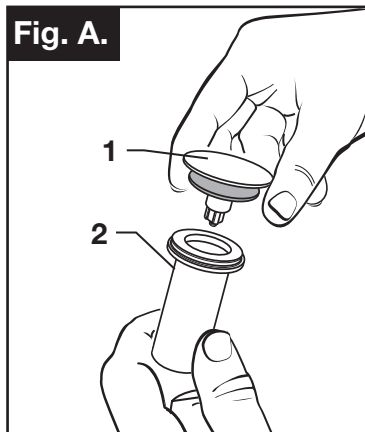

#### 5 RETRAIT DE LA BRIDE ET DE LA VIS DE BLOCAGE

- Dévisser la VIS DE BLOCAGE (1) dans le sens antihoraire et retirer la VIS DE BLOCAGE (1) Fig. A
- Retirer la BRIDE (2) avec le JOINT D'ÉTANCHÉITÉ EN SILICONE (3) du CORPS DU RENVOI (4). Fig. B.

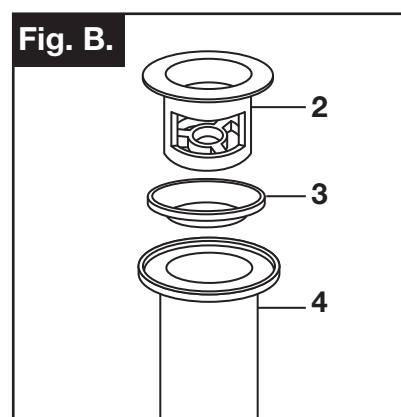
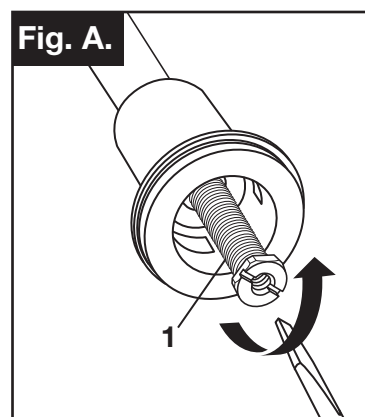

#### 6 INSTALLER LE DRAIN PAR LE DESSOUS DU LAVABO

- À partir du dessous du LAVABO, installer le CORPS DU RENVOI (1) et le JOINT D'ÉTANCHÉITÉ EN SILICONE (3) avec la sortie du renvoi. Fig. A.
- Remarque :** Aucun mastic ou calfeutre nécessaire.
- Aligner la BRIDE (2) et le JOINT D'ÉTANCHÉITÉ EN SILICONE (3) par le dessus et serrer la VIS DE BLOCAGE (4). Fig. B.

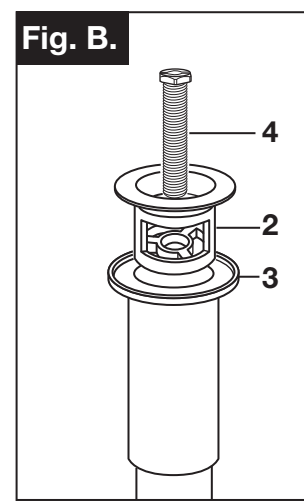
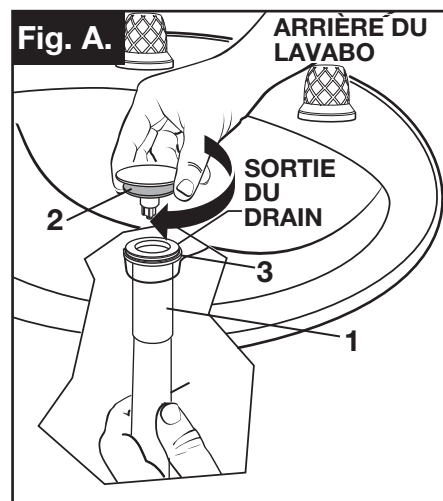

#### 7

- Visser le BUTOIR DU RENVOI (1) dans le sens horaire sur le CORPS DU RENVOI (2).

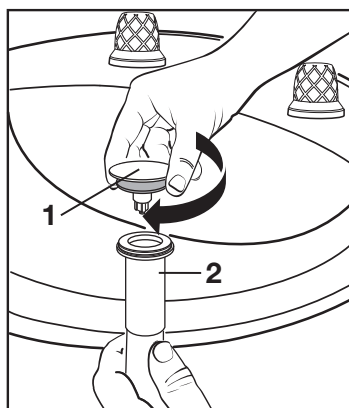

## 8 JOINT D'ÉTANCHÉITÉ

- Vérifier le BUTOIR DU RENVOI dans le LAVABO pour s'assurer que le JOINT D'ÉTANCHÉITÉ EN SILICONE est bien compressé et non visible.

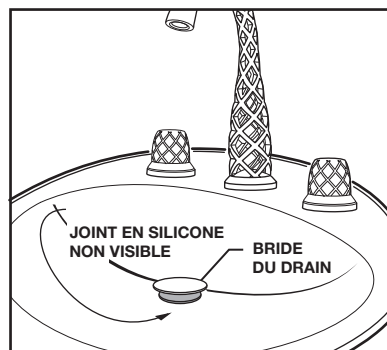

## 9 VÉRIFICATION DU FONCTIONNEMENT DU RENVOI ESCAMOTABLE

- Actionner le BUTOIR DU RENVOI (1) pour s'assurer qu'il s'ouvre et se ferme.

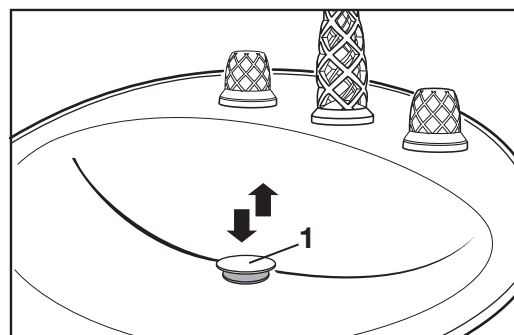

## 10 RACCORDER LES ALIMENTATIONS D'EAU ET LA SORTIE DE VIDANGE

**REMARQUE : LES TUBES D'ALIMENTATION FLEXIBLES OU LES TUYAUX ARRONDIS DOIVENT ÊTRE ACHETÉS SÉPARÉMENT.**

- Brancher l'alimentation en eau aux CORPS DE VANNE (1,1A) avec les TUBES D'ALIMENTATION FLEXIBLES IPS DE 13 mm (1/2 po) (2) ou les TUYAUX ARRONDIS DE 9,5 mm (3/8 po) DE DIAM. EXT. (3). Utiliser une clé à molette pour serrer les raccords. Ne pas trop serrer. Faire attention de ne pas plier l'alimentation en cuivre lorsqu'elle est courbée. Utiliser un coupe-tube pour la couper à la bonne longueur.
- Brancher l'alimentation en eau CHAUDE à l'entrée de la TIGE gauche et l'alimentation en eau FROIDE à celle de la TIGE droite à l'aide d'un produit scellant, des raccords adéquats et des ÉCROUS DE RACCORDEMENT.

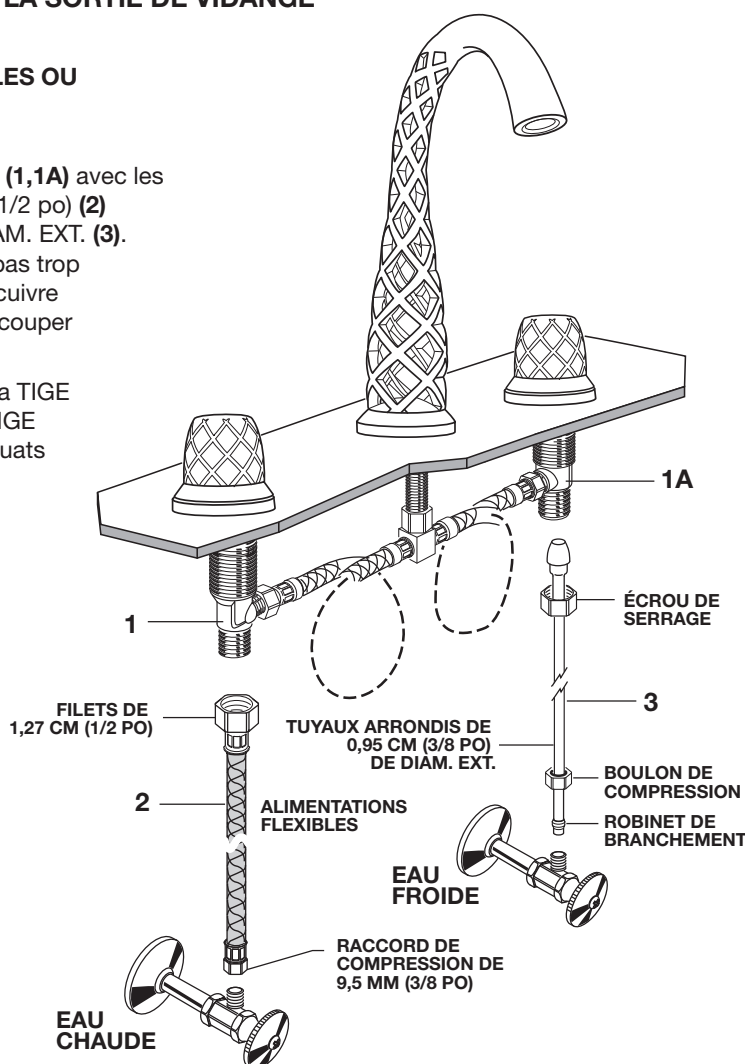

## 11 RACCORDER LE DRAIN

- Raccorder l'about de 37 mm (1 ¼ po) de diamètre extérieur du RENVOI ESCAMOTABLE au drain de sortie.

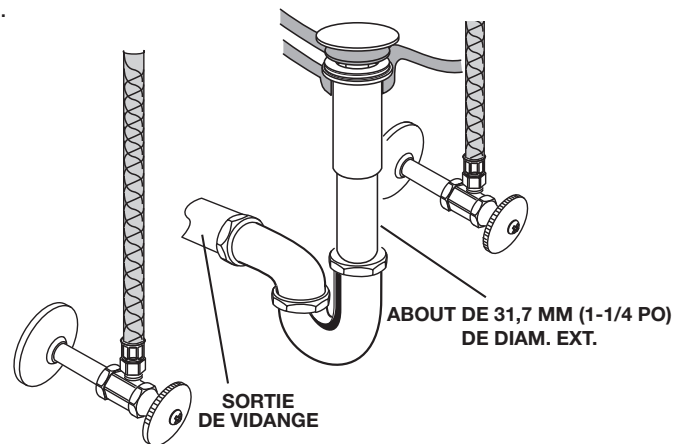

## 12 TESTER LES RACCORDS INSTALLÉS

- Ouvrir l'ALIMENTATION EN EAU (2) et vérifier toutes les connexions pour déceler les fuites en gardant les POIGNÉES (1) en position FERMÉE. ➡
- Retirer l'AÉRATEUR (3). Dévisser l'AÉRATEUR (3) avec la CLÉ DE L'AÉRATEUR (4) fournie. Retirer l'AÉRATEUR (3).
- Ouvrir les POIGNÉES (1) pour bien rincer les conduites d'eau.
- Remettre l'AÉRATEUR (3) et serrer avec la clé de l'aérateur (4).

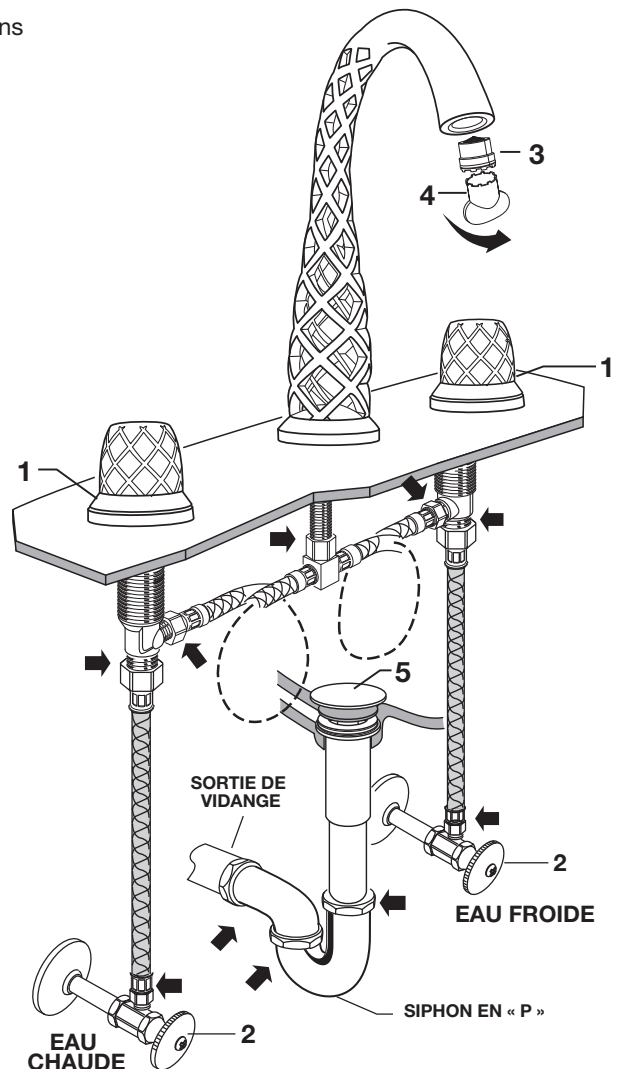

## 13 VÉRIFIER LES RACCORDS DU DRAIN

- Vérifier que le BUTOIR DU RENVOI (5) est étanche et retient l'eau dans le lavabo. Si le BUTOIR DU RENVOI (5) n'est pas étanche, consulter la rubrique « Dépannage » de ces consignes.
- Relâcher le BOUCHON DE DRAIN (5) et vérifier que tous les raccords de drain et le siphon en « P » n'ont pas de fuites. ➡ Serrer si nécessaire.

### POUR NETTOYER L'AÉRATEUR

- L'AÉRATEUR (3) peut accumuler de la saleté, ce qui entraîne un débit d'eau réduit et déformé. Retirer l'AÉRATEUR (3) et le rincer.
- Remettre l'AÉRATEUR (3) en place, puis actionner les poignées plusieurs fois de la position FERMÉE à la position OUVERTE. Ne pas forcer; la poignée ne tourne que de 90°.

# DXV

## Vibrato<sup>MC</sup> Robinets de lavabo espacés

NUMÉRO DE MODÈLE

**D31201801**

Remplacer le «YYY» par le code  
de fini approprié

**FINI MAJORDOME**

**435**

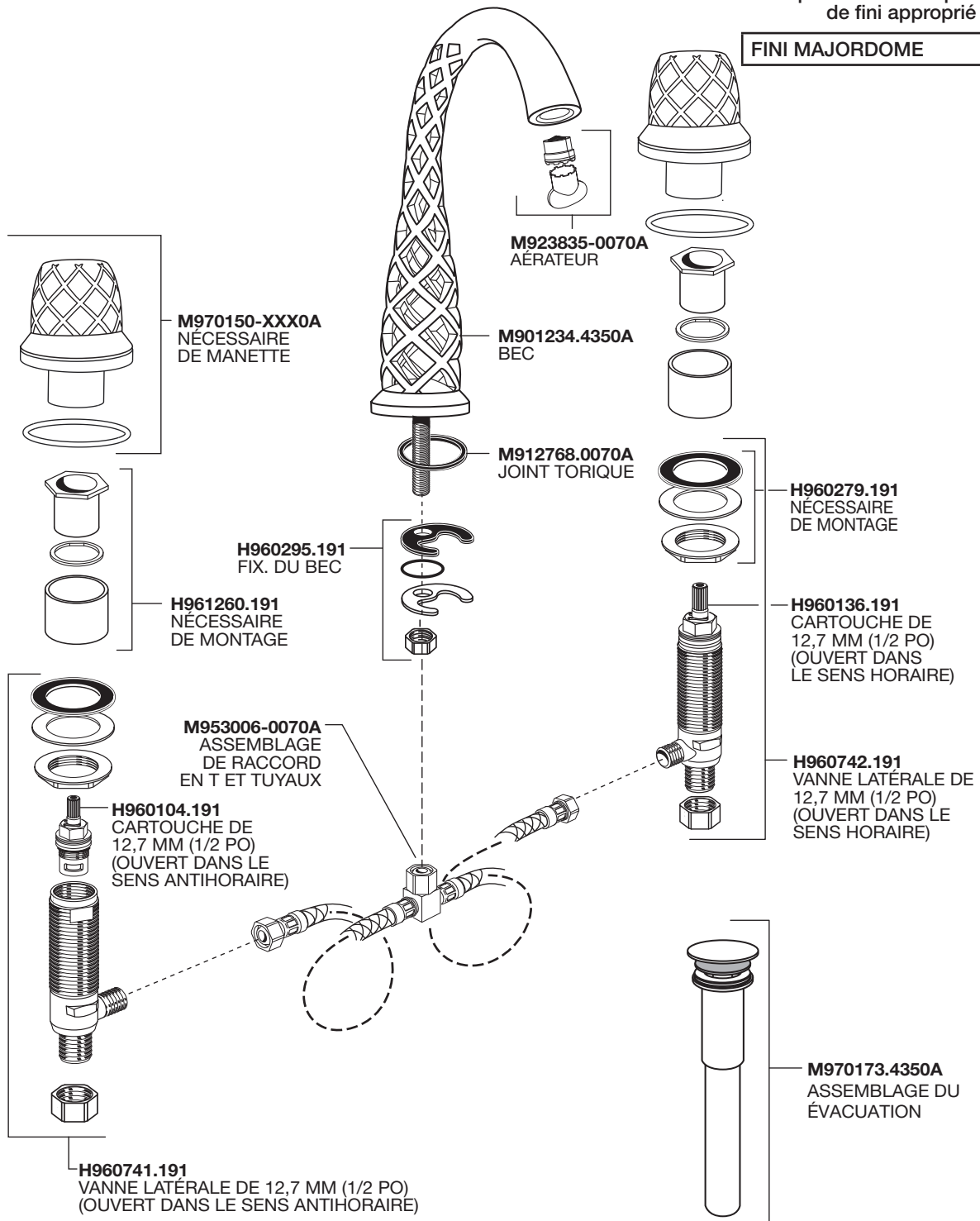

PART OF **LIXIL**