

INSTRUCCIONES DE INSTALACIÓN

DXV Sistemas de tinas bajo plataforma destello Kit de válvula sin acabado

Modelos D35000910

Gracias por elegir DXV. Para asegurarse de que no haya problemas durante la instalación, lea atentamente estas instrucciones antes de comenzar.

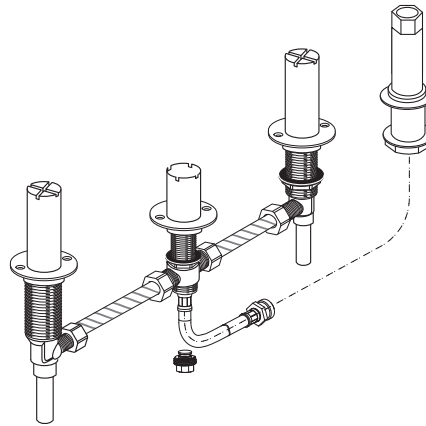

DXV

1 PREPARACIÓN

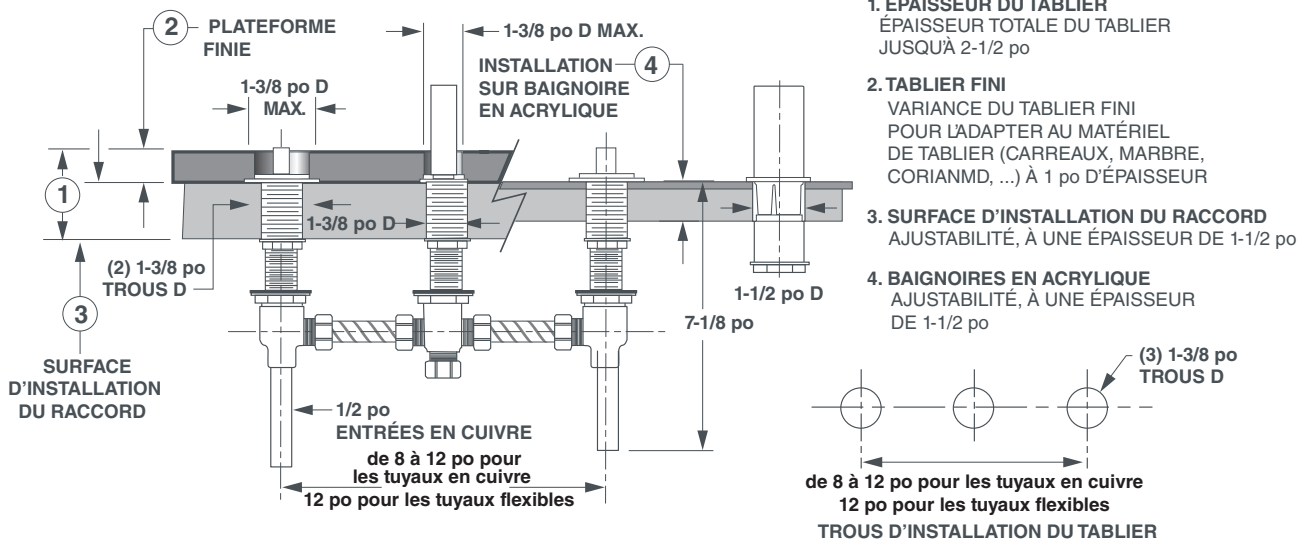

2 INSTALLATION DE LA TIGE DU BEC

- Percer des trous dans le tablier selon l'illustration. L'épaisseur du tablier ne doit pas dépasser 1-1/2 po.
- Désenfiler le RACCORD de la TIGE DU BEC.
- Insérer la TIGE DU BEC dans le tablier par le dessous. Assembler la BAGUE DE RETENUE DE LA TIGE DU BEC de manière à ce qu'elle soit au même niveau que le dessus du filetage de la TIGE.
- Serrer fermement l'ÉCROU D'INSTALLATION DE LA TIGE DU BEC.
- Enfiler le RACCORD dans la TIGE DU BEC.

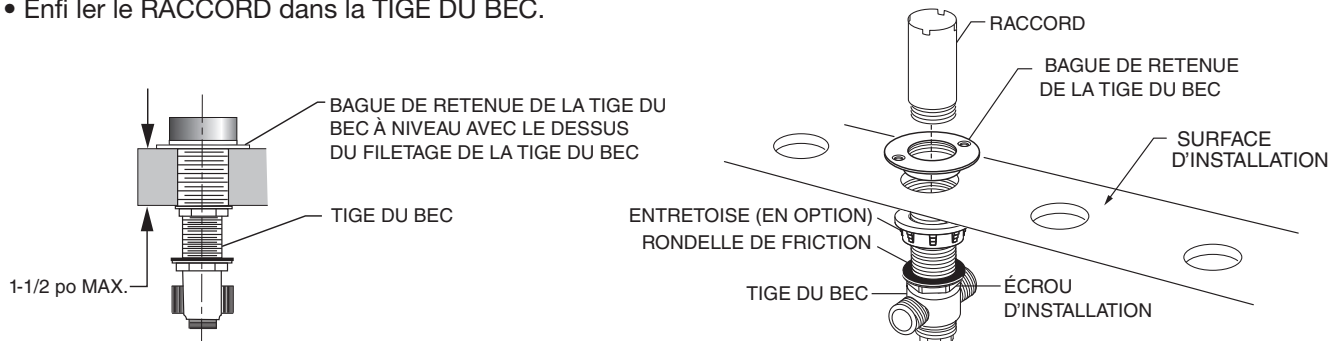

3 INSTALLATION DES CORPS DE SOUPAPE CÔTÉ

REMARQUE : Si la surface n'est pas finie, utiliser une grosse BAGUE DE RETENUE DE ROBINET.

REMARQUE : Si la surface est finie, utiliser une petite BAGUE DE RETENUE DE ROBINET.

Il est possible d'utiliser une grosse BAGUE DE RETENUE DE ROBINET sur les surfaces finies Colony Pro, Quentin, Estate, Fitzgerald, et Studio S.

- Insérer les CORPS DE ROBINET CHAUD et FROID dans le tablier par le dessous. Le CORPS DE ROBINET CHAUD a une étiquette rouge. Assembler les BAGUES DE RETENUE DE ROBINET de manière à ce qu'elles soient au même niveau que le dessus des CORPS DE ROBINET.
- Serrer fermement les écrous d'installation du CORPS DE ROBINET.
- Fixer les BAGUES DE RETENUE DE ROBINET à la surface non finie au moyen de vis à tête plate no 8 (non fournies).
- Enfiler le RACCORD DE TUYAU (1) au CORPS DE ROBINET (3, 5). Enfiler le RACCORD DE TUYAU (2) au COUDE (4). Serrer fermement les RACCORDS DE TUYAU (1) et (2).
Remarque: Les flexibles ont des extrémités de fil différentes. Assurez-vous de connecter le filetage fin aux corps de vanne chaud / froid.
- Insérer la TIGE DE DOUCHETTE (6) dans le tablier à partir du dessus et le fixer en place au moyen de l'ÉCROU D'INSTALLATION.
- Installer le RACCORD ET TUYAU (7) par le dessus du tablier.

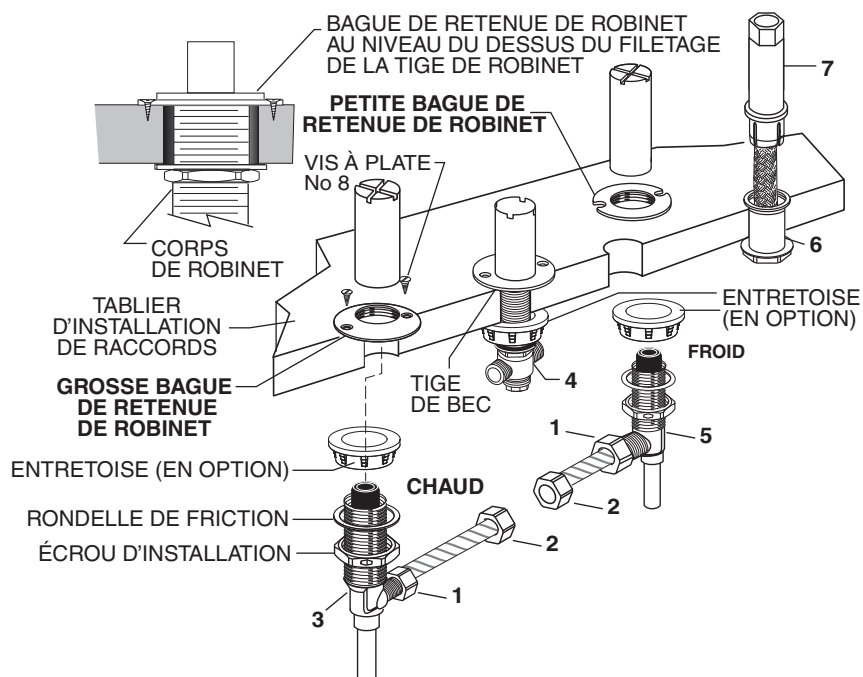

3a INSTALLATION SUR TUBE DE CUIVRE (non fournie)

REMARQUE : Enlever la cartouche pour assurer une protection contre le brasage.

- Enlever les GAINES (1) des ROBINETS LATÉRAUX et du RACCORD (4) de la tige de bec.
- Enlever les CARTOUCHES des robinets latéraux (suivre les instructions à l'étape 5 pour retirer les cartouches).
- Enlever le TUYAU DE ROBINET (2).
- Retirer la GARNITURE INTÉRIEURE (5) des ROBINETS LATÉRAUX et du COUDE.
- Couper les tuyaux en cuivre à la longueur requise et braser les joints.

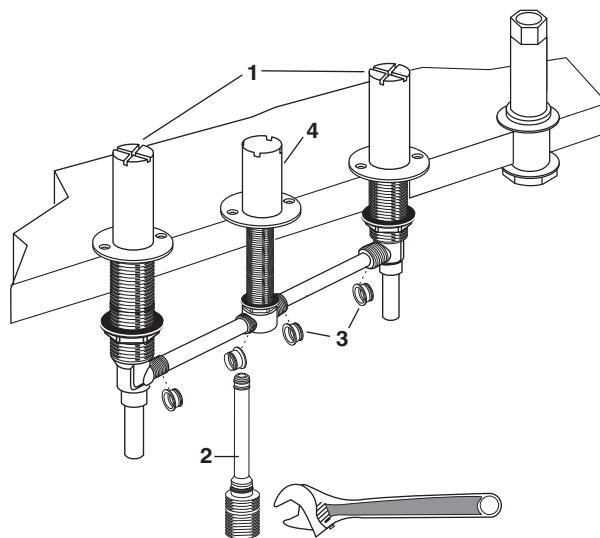

4 RACCORDS

- Connecter les conduites d'eau au CORPS DE ROBINET. Installer le TUYAU DE DOUCHETTE (1) au COUDE.
- Insérer le TUYAU DE DOUCHETTE (1) dans la TIGE DE DOUCHETTE (2) et enfiler le TUYAU DE DOUCHETTE (1) dans le COUDE (4).
- Endroit le RACCORD DE TUYAU (3) dans la TIGE DE DOUCHETTE (2).

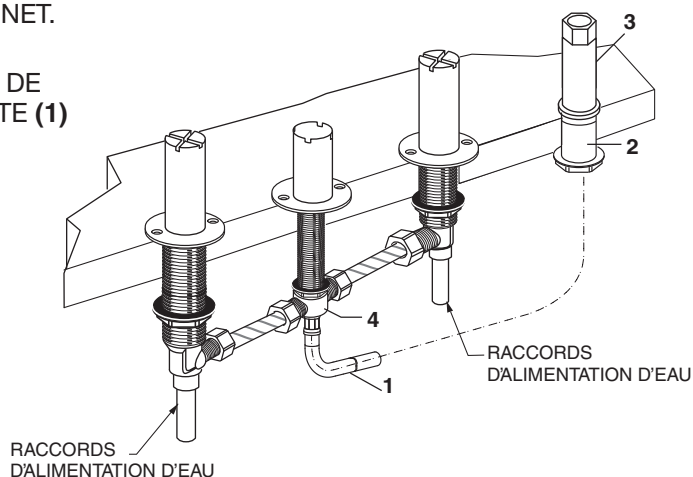

5 ENTRETIEN – POUR CHANGER LA DIRECTION DE LA ROTATION DE LA POIGNÉE

- **Fermer l'alimentation en eau.**
- Tourner la POIGNÉE en position fermée puis l'enlever.
- Dénfiler la VIS de la CARTOUCHE.
- Enlever la GAINÉ de la CARTOUCHE.
- Dévisser la BAGUE DE RETENUE DE ROBINET et l'enlever (douille longue de 17 mm requise).
- Enlever la CARTOUCHE.
- Enlever l'AGRAFE-RESSORT.
- Enlever la RONDELLE D'ARRÊT. La tourner de 90° et la remettre en place.
- Remettre l'AGRAFE-RESSORT.
- Inverser les étapes ci-dessus pour réassembler les composantes.
- Si le bec dégoutte, tourner les poignées plusieurs fois en position fermée et ouverte. Ne pas forcer – la rotation maximale des poignées est de 90°.

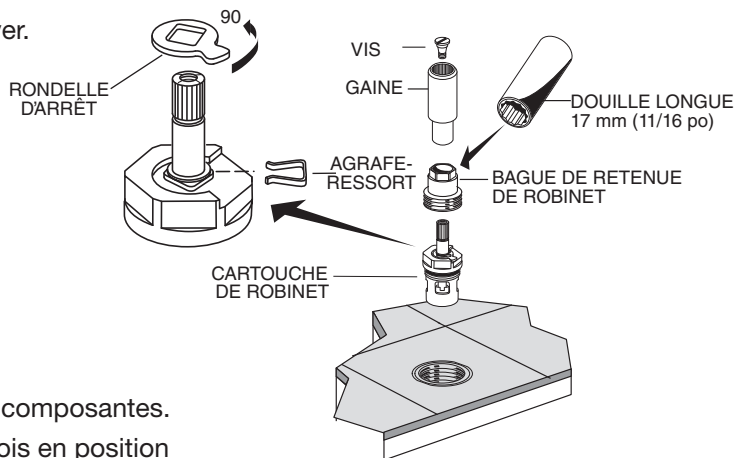

DXV

Systèmes de baignoire sur tablier

Ensemble de robinets bruts

MODÈLE NUMÉRO

D35000910

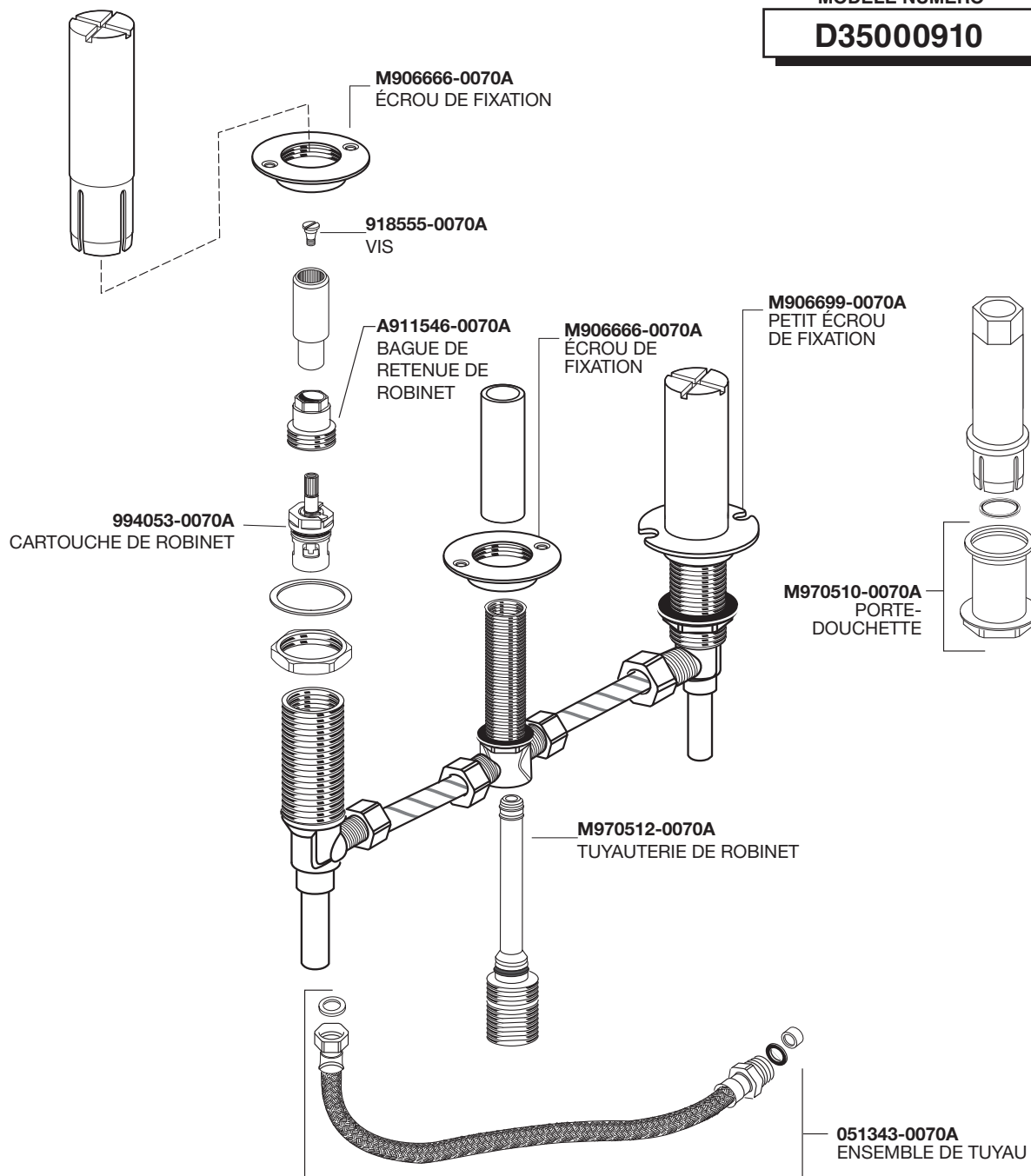

Aux États-Unis:

DXV
One Centennial Avenue
Piscataway, New Jersey 08855
Attention: Directeur du service à la clientèle.

Les personnes résidant aux États-Unis peuvent commander l'information de garantie en composant le numéro sans frais : (800) 227-2734
www.DXV.com

Au Canada:

DXV
5900 Avebury Road
Mississauga, Ontario
L5R 3M3
Canada

Numéro sans frais : 1-800-387-0369
Local: 905-306-1093
Fax: 1-800-395-1498
www.DXV.ca

Au Mexique:

DXV
Via Morelos 330
Col. Santa Clara Coatitla
Ecatepec, Estado de México 55540

Numéro sans frais: 01-800-8391200
www.DXV.mx