

INSTRUCTIONS D'INSTALLATION



**Fitzgerald^{MD}
Console**

Modèle : D21410

**Oak Hill^{MC}
Console**

Modèles : D21411030-30 po Ensemble de console
D21411024-24 po Ensemble de console

Nous vous remercions d'avoir choisi la marque DXV. Afin de vous assurer que le produit est installé correctement, veuillez lire attentivement les instructions avant de commencer. (Certaines installations peuvent nécessiter une aide professionnelle.) Assurez-vous également que votre installation est conforme aux codes locaux.

⚠ AVERTISSEMENT : CE PRODUIT EST FRAGILE. MANIPULEZ-LE AVEC SOIN POUR ÉVITER LES BRIS ET LES BLESSURES!

REMARQUE : les dessins peuvent ne pas correspondre exactement aux contours de la porcelaine et des composants.

OUTILS ET MATÉRIAUX NÉCESSAIRES

La majorité des procédures nécessitent l'utilisation d'outils et de matériaux communs, disponibles dans les quincailleries ou les magasins d'articles de plomberie. Il est primordial d'avoir les outils et les matériaux à votre disposition avant de commencer à travailler.

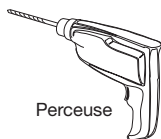
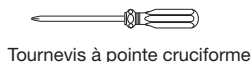
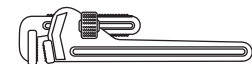
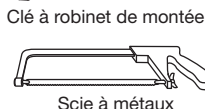
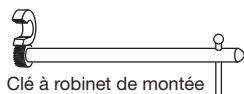

Niveau



Ruban à mesurer



Mastic de plombier ou calfeutre



Scie sauteuse



Couteau à mastiquer

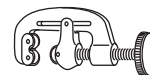

Coupe-tube

DIMENSIONS D'AJUSTEMENT : FITZGERALD CONSOLE AVEC ÉVIER D20015

• Pour référence

REMARQUE : placez l'alimentation et le siphon « P » dans un endroit ouvert.

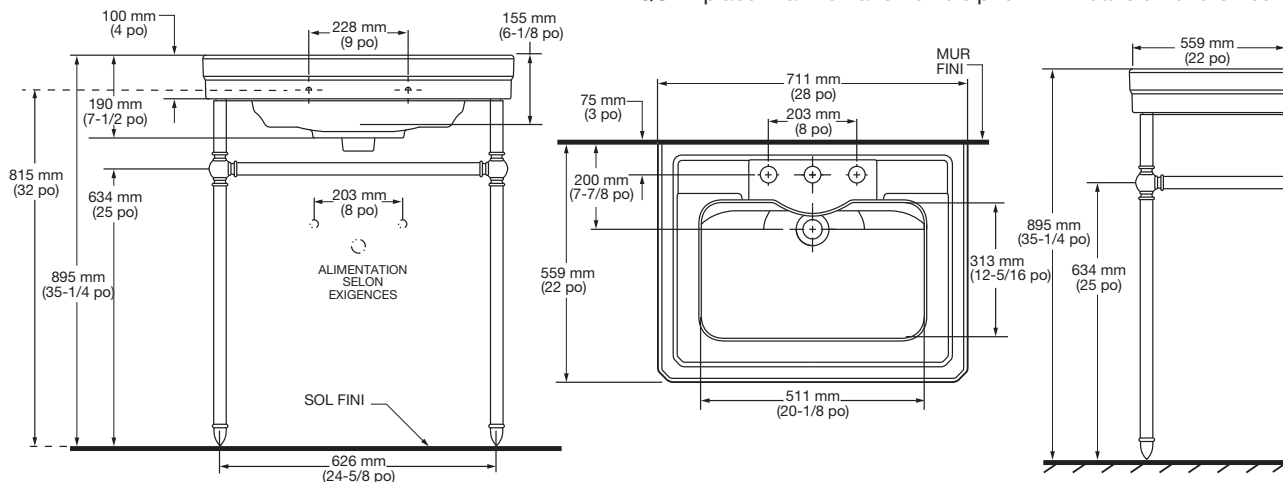

CONSERVER POUR UN USAGE ULTÉRIEUR

VUE ÉCLATÉE - FITZGERALD CONSOLE

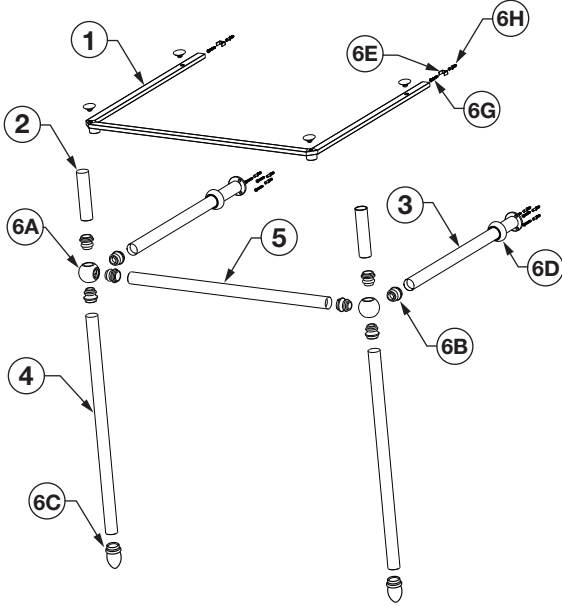

No D'ARTICLE	DESCRIPTION	MOITIÉ LE NOMBRE
1	Cadre de stabilisation	
2	Tube de support verticaux	
3	Tube de support horizontaux	
4	Tube de support verticaux	
5	Tube de support horizontaux	
6A	(1) - Joints à rotule	770144-201.YYY0A
6B	(1) - Connecteurs de joints à rotule	770145-201.YYY0A
6C	(1) - Bagues d'extrémité	770146-201.YYY0A
6	Matériel / kit de montage 6D (2) - Rosaces murales 6E (2) - Ferrures de fixation murale 6G (8) - Vis à tête Ø 7,4 mm x 32,8 mm 6H (8) - Ancrages murau	770226-201.YYY0A

DIMENSIONS D'AJUSTEMENT :

- Pour référence

OAK HILL CONSOLE AVEC 30 PO DE OAK HILL LAVABO D2016008

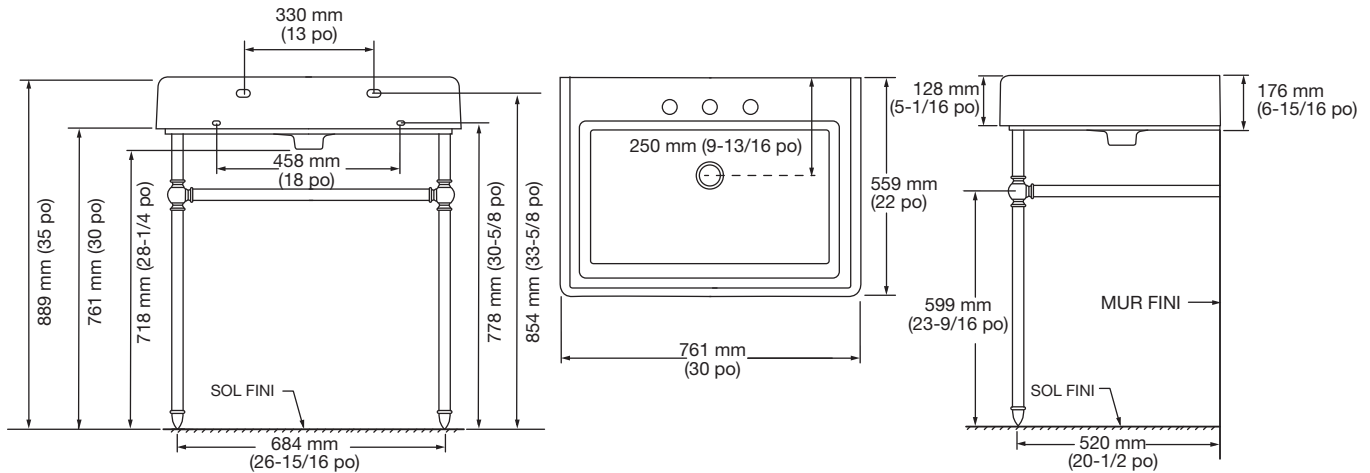

OAK HILL CONSOLE AVEC 24 PO DE OAK HILL LAVABO D20161008

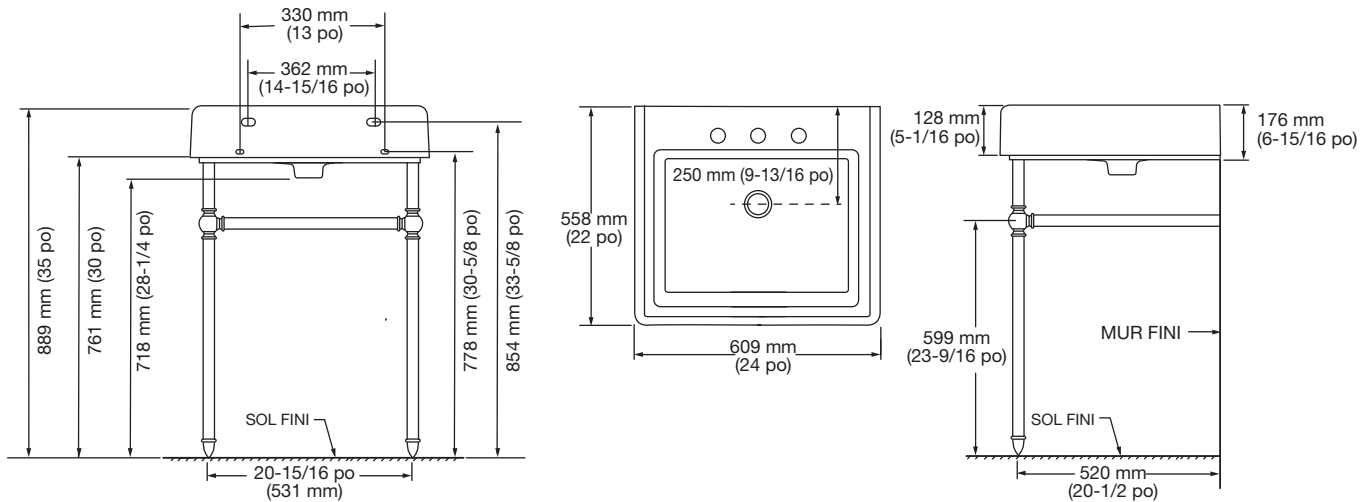

DIMENSIONS D'AJUSTEMENT :

• Pour référence

OAK HILL CONSOLE AVEC 30 PO DE OAK HILL DOS HAUT LAVABO D20155002

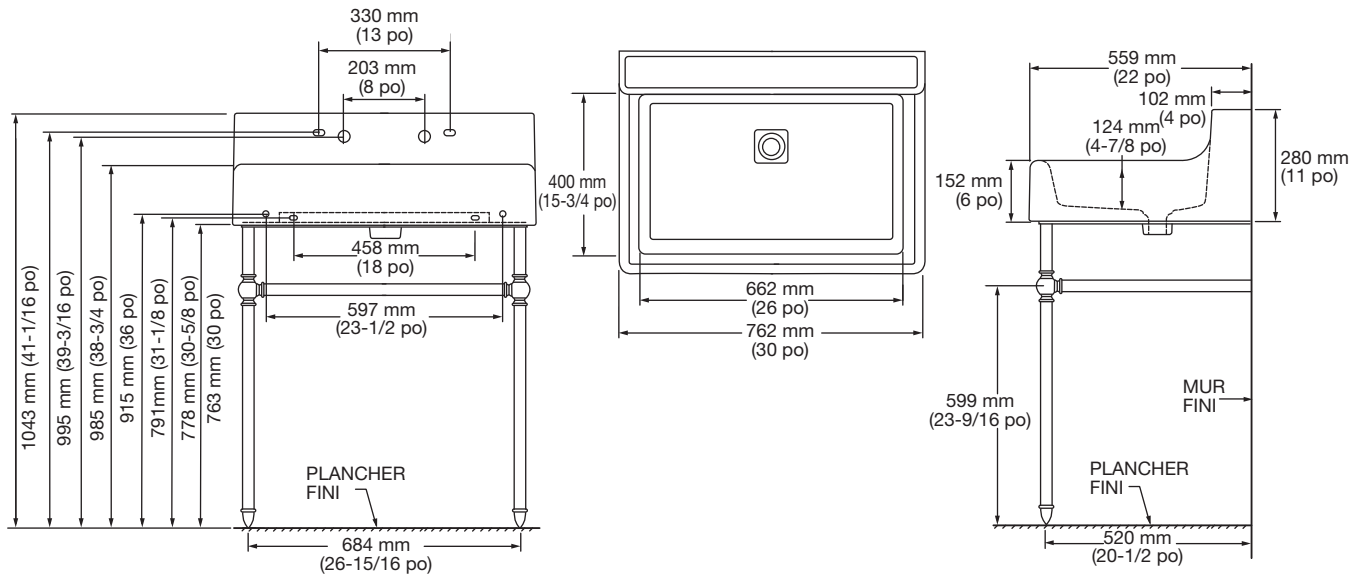

VUE ÉCLATÉE - OAK HILL CONSOLE

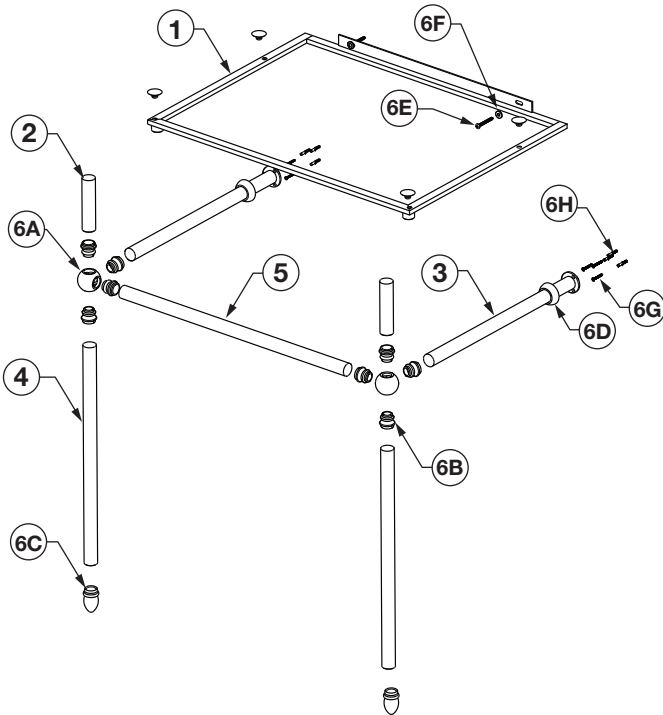

No D'ARTICLE	DESCRIPTION	MOITIÉ LE NOMBRE
1	Cadre de stabilisation	
2	Tube de support verticaux	
3	Tube de support horizontaux	
4	Tube de support verticaux	
5	Tube de support horizontaux	
6A	(1) - Joints à rotule	770144-201.YYY0A
6B	(1) - Connecteurs de joints à rotule	770145-201.YYY0A
6C	(1) - Bagues d'extrémité	770146-201.YYY0A
6	Matériel / kit de montage 6D (2) - Rosaces murales 6E (2) - Vis (Ø 5,5mm x 50mm) 6F (2) - Rondelles (OD - Ø 16mm, ID - Ø 6mm) 6G (6) - Vis (tête Ø 7,4 x 32,8 mm) 6H (6) - Ancrages murau	770226-202.YYY0A

1 INSTALLATION DU SOCLE DE LA CONSOLE

Il est nécessaire d'utiliser un renfort approprié pour fixer le lavabo au mur. Déterminez l'emplacement de la ligne médiane horizontale «★» des trous de montage du lavabo (voir la Figure 1).

Ajustez les conduites d'alimentation et de vidange selon les dimensions d'ajustement.

* **Pour Console de Oak Hill:** Il doit avoir une poutre transversale pour les cadres de stabilisateur de fixation.

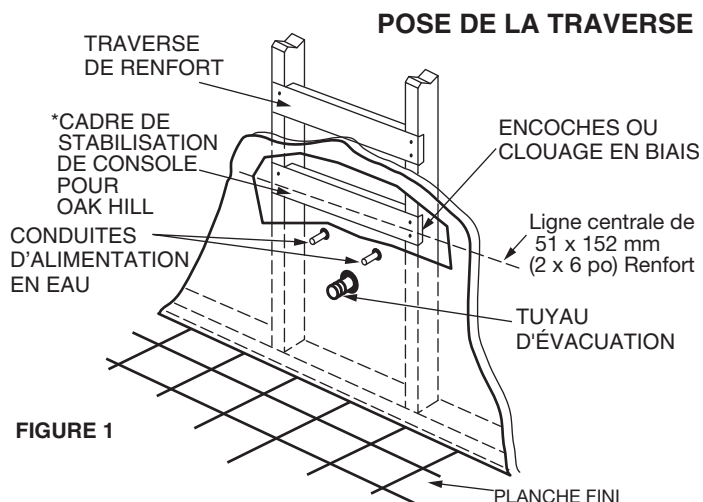

FIGURE 1

2 Reportez-vous à la vue éclatée. Mettez de côté les articles 6E à 6H. Assemblez le socle de la console à l'aide des articles 1 à 5 et 6A à 6D.

3 Mettez en place le socle métallique. Attachez les rails de guidage de la console au mur en utilisant les articles 6G à 6H. Les coulisseaux peuvent être ajustés, mais il est recommandé de ne pas dépasser 12,7 mm (1/2 po) si possible.

4a CONSOLE POUR FITZGERALD

Placez le cadre de stabilisation à la bonne hauteur (article 1). Notez l'emplacement des ferrures (article 6E). Attachez les ferrures au mur à l'aide des articles 6G et 6H.

Remarque : retirez et réinstallez le cadre de stabilisation (article 1) si nécessaire.

4b CONSOLE POUR OAK HILL

Placez le cadre de stabilisation à la bonne hauteur (article 1). À l'aide de point 6E (vis) et 6F (rondelle) pour fixer le cadre au mur.

Remarque : retirez et réinstallez le cadre de stabilisation (article 1) si nécessaire.

5 Continuez en installant le lavabo approprié et le type de robinet choisi.

Aux États-Unis:

DXV
One Centennial Avenue
Piscataway, New Jersey 08855
Attention: Directeur du service à la clientèle.

Les personnes résidant aux États-Unis peuvent commander l'information de garantie en composant le numéro sans frais : (800) 227-2734
www.DXV.com

Au Canada:

DXV
5900 Avebury Road
Mississauga, Ontario
L5R 3M3
Canada

Numéro sans frais : 1-800-387-0369
Local: 905-306-1093
Fax: 1-800-395-1498
www.DXV.ca

Au Mexique:

DXV
Via Morelos 330
Col. Santa Clara Coatitla
Ecatepec, Estado de México 55540

Numéro sans frais: 01-800-8391200
www.DXV.mx