

HAWKINS

TINA ALCOBA



D12460002.415 Salida a la izquierda

D12461002.415 Salida a la derecha

CARACTERÍSTICAS

- Material diseñado por la marca Americast®
- Bañera empotrada con faldón integral y brida azulejada
- Soporte lumbar integral
- Apoyacabezas biselado
- Cobertura completa antideslizante
- Salida de desagüe en el extremo
- Desagüe no incluido
- Base integral

DIMENSIONES

DIMENSIONES NOMINALES

60" X 32" X 17-3/4" (1524 X 813 X 451 mm)

COLORES/ACABADOS

Blanco lona (415),
Cromo pulido (002), Níquel satinado (295)

COMPONENTE

D1583470.XXX Desagüe universal

CERTIFICACIONES DE CUMPLIMIENTO

Cumple o excede ASME A112.19.1/CSA B45.2/ASTM F462

DIAGRAMA DE PREPARACIÓN EN
LA SIGUIENTE PÁGINA



HAWKINS

TINA ALCOBA

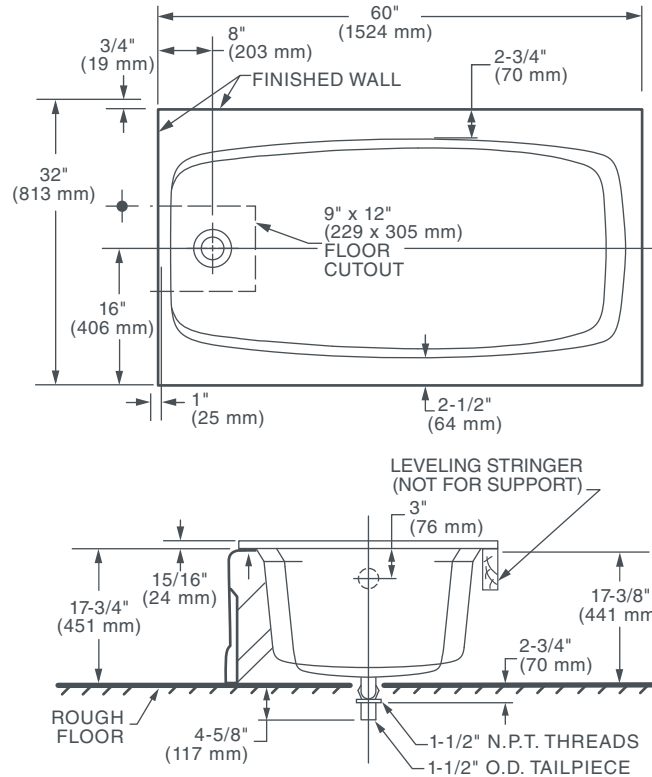

GENERAL SPECIFICATIONS FOR D12460/D12461 TUB	
INSTALLED SIZE	60 x 32 x 17-3/4 In. (1524 x 813 x 451mm)
WEIGHT	118 Lbs. (54 Kg.)
WEIGHT w/WATER	535 Lbs. (242 Kg.)
GAL. TO OVERFLOW	50 Gal. (190 L)
BATHING WELL AT SUMP	41 x 20 In. (1041 x 508mm)
BATHING WELL AT RIM	54 x 26 In. (1372 x 660mm)
WATER DEPTH TO OVERFLOW	12-5/8 In. (321mm)
FLOOR LOADING (PROJECTED AREA)	39 Lbs./Sq.Ft. (191 Kgs./Sq.m)
PTS.	13.9
CUBE (FT ³)	30.9