

# American Standard

---

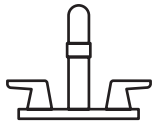

---

**American Standard is devoted to making life,  
in the heart of your home, better every day...**

...so, thank you for inviting us in! With the very best in kitchen and bathroom products, we are here to help make your life happier, healthier and simpler. Our commitment to quality, innovation and performance has made us part of your everyday routine for nearly 150 years, and we look forward to being a part of your life for many years to come.

**Learn more at [www.AmericanStandard.com](http://www.AmericanStandard.com)**

## **REGISTER YOUR WARRANTY**

Try the easy-scan **QR code** to quickly enter your information or find your product's detailed warranty here:

**[www.AmericanStandard.com/warranty](http://www.AmericanStandard.com/warranty)**



Registering allows you to keep your product information safe, and us the ability to contact you in the event of a product recall or *any* news about your purchase.

**And if ever you have a question or need help...?**

Call us at 1-855-815-0004

# OWNERS MANUAL

## Aspirations™ Freestanding Tub

2967 / 2677

### BOX CONTENTS

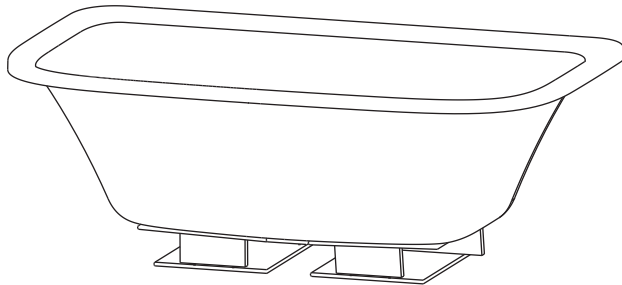

Inner Tub

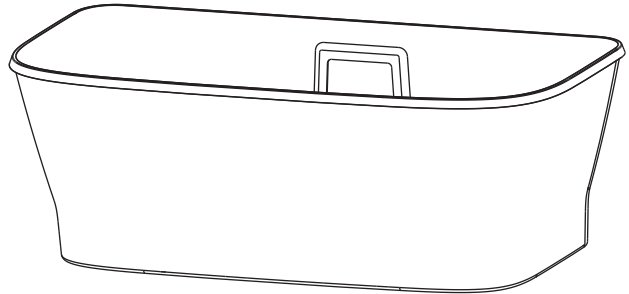

Cover Shell

### RECOMMENDED TOOLS AND MATERIALS

Installation steps will indicate which tools should be used with associated letter



Level

**A**



Tape Measure

**B**

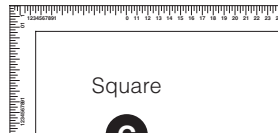

Square

**C**



Screwdriver

**D**



Adjustable Wrench

**E**

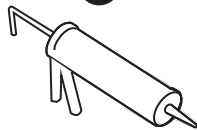

Caulking Gun

**F**

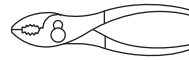

Slip Joint Pliers

**G**



Personal Safety Equipment

**H**

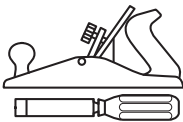

Standard Woodworking Tools

**I**

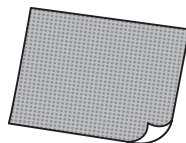

Sandpaper

**J**

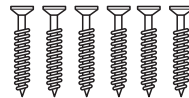

Screws

**K**



Silicone Caulking

**L**



### BEFORE YOU BEGIN

Inspect your product thoroughly before installing. Take extra care in handling surfaces of the bath and use only non-abrasive cloths to avoid scratching. Observe all local plumbing and building codes.

# INSTALLATION INSTRUCTIONS

## ROUGH-INS

### 60" Roughin

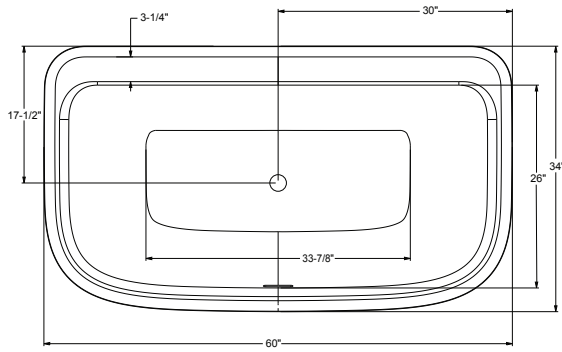

Inner Tub

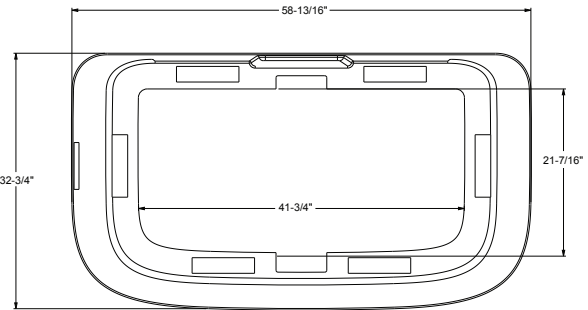

Cover Shell

### 68" Roughin

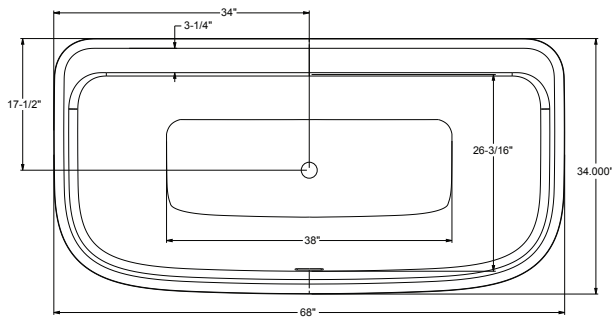

Inner Tub

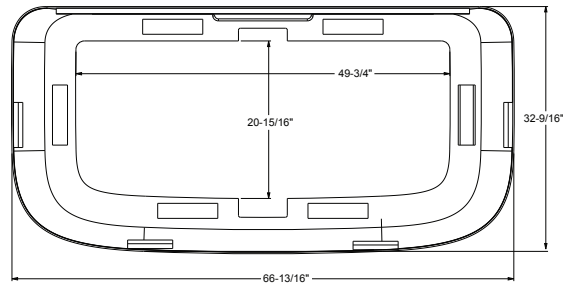

Cover Shell

## 1

## INSTALLATION

- A.** Set up the Cover in the desired location. Locate the drain outlet location (ref. roughin) and supply line locations for the faucet (see faucet instructions).
- B.** Recommend cutting floor for Drain Outlet- 10" x 5-5/8" using Inner Tub as a guide or reference Inner Tub roughin for dimensions.
- C.** Mark lines on the floor for the Cover location. Use these to relocate Cover.
- D.** Turn the Cover over and apply silicone caulking to the bottom of the cover as shown.

**NOTE:** See instructions for the **Overflow Drain Kit** included.

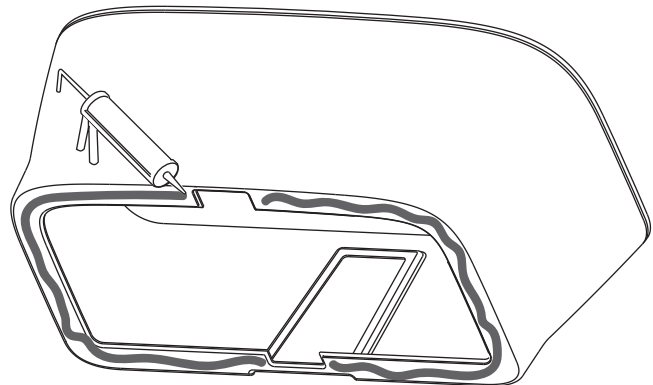

2

## INSTALLATION

- A. Set Cover down in place and secure to the floor with 6 screws (not provided) through wood strip locations.

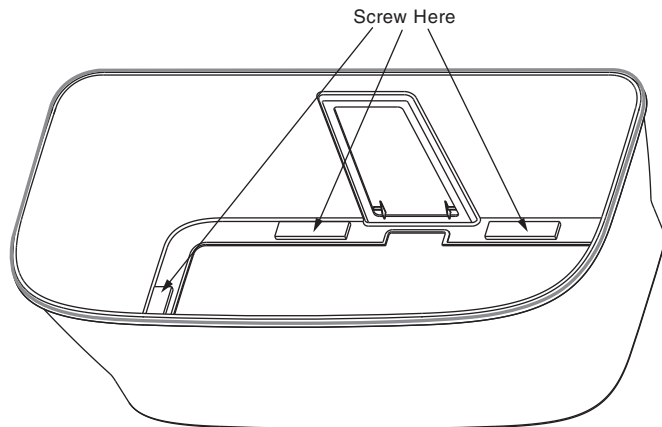

3

## INSTALLATION

- A. Assemble drain to tub per instructions included with the supplied drain.

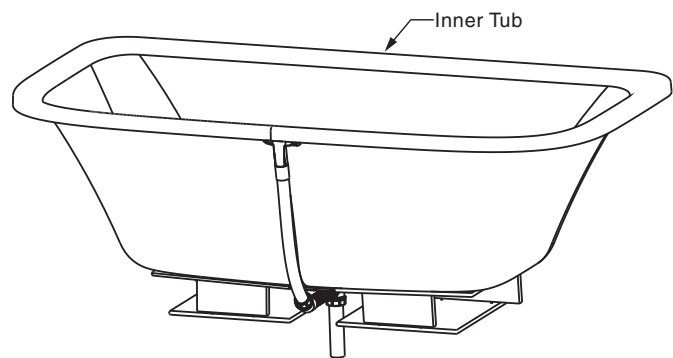

## 4

### INSTALLATION

- A. Apply silicone caulk to the bottom of tub as shown.
- B. Place Inner Tub into Cover. Make sure to evenly center the Inner Tub onto the Cover.

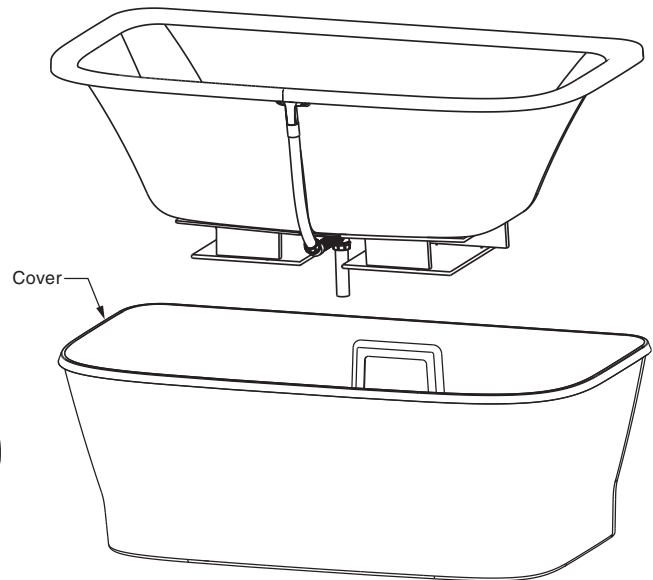
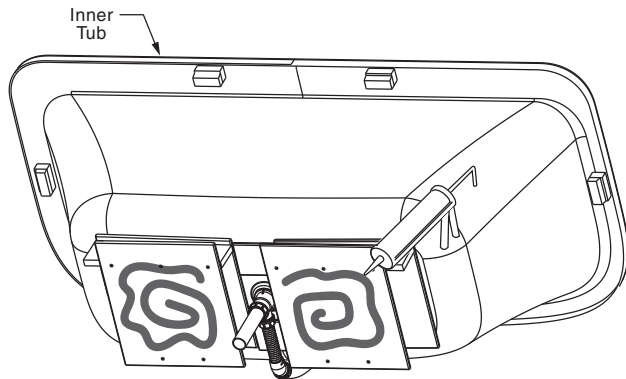

## 5

### INSTALLATION

- A. Tighten drain connections through access panel and install faucet per instructions included.

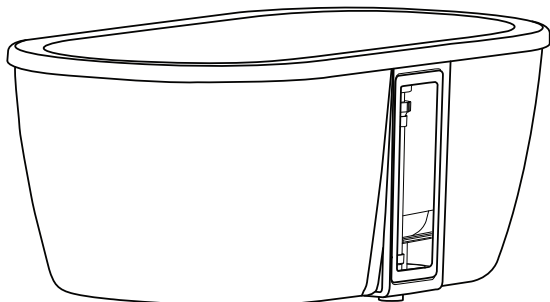

## 6

### INSTALLATION

- A. Push drain access panel in place.

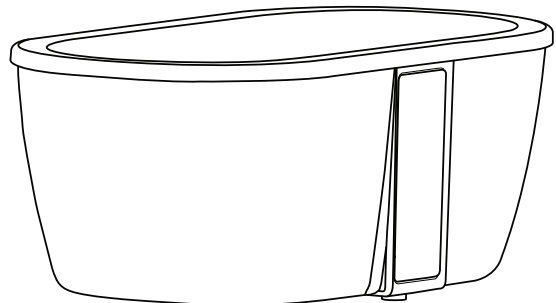

## POST INSTALLATION CLEAN-UP

Remove all construction debris from bath. Do not use wire brushes or any other metal implement on bath surface.

Post installation clean-up generally can be completed using warm water and liquid dishwashing detergent. Stubborn dirt or stains may be removed using granular Spic and Span® mixed with water.

Painter's naphtha can be used to remove excess adhesives and/or wet oil-base paint.

### FEATURES OF YOUR NEW AMERICAN STANDARD BATHTUB

Your new bathtub has been molded in the newest plumbing fixture material available today. The unit has a tough durable finishes that is simple and easy to care for. The colors have been formulated to match other American-Standard fixtures and enhance your choice of bathroom decorations. The high gloss surface is resistant to impact and chemicals and will retain its lasting luster with proper care and maintenance.

### AFTERCARE AND CLEANING

- Always fill the tub with temperate water. Excessively hot water may cause surface damage.
- Remove bath mat after use and hang to dry. Allowing bath mat to dry in the tub may cause surface damage.
- Clean after use with a mild liquid household detergent cleaner. Abrasive cleaners such as Lestoil®, Lysol® Disinfectant (spray or concentrate), or Lysol® Basin, Tub and Tile Cleaner, Windex®, Mr. Clean®, Dow® Disinfectant Bathroom Cleaner, or cleaning products in aerosol cans should not be used.

### HARSH CHEMICALS SHOULD NEVER BE USED ON ACRYLIC SURFACES.

- Do not use wire brushes, knives or sharp objects to remove stains, cigarette tar deposits, or other surface blemishes.
- Abrasive cleaners or powders must not be used, since they will dull the surface. If the glossy surface loses its sheen, dulled areas can be restored by rubbing with a white polishing compound and waxing with a "liquid wax."
- **Do not wax areas where you walk or stand.**
- Do not allow nail polish remover, acetone, dry cleaning fluid, paint remover or other solvents to come into contact with the surface.
- Clean the surrounding surface immediately after using caustic drain cleaners.
- Burning cigarettes will damage the surface.
- Should damage to the fixture occur, repairs can be made. Your distributor or builder can provide details.

SPIC AND SPAN® is a registered trademark of The Spic And Span Company

LESTOIL® is a registered trademark of the Clorox Company

LYSOL® is a registered trademark of Reckitt Benckiser

WINDEX® is a registered trademark of S.C. Johnson & Son, Inc

MR. CLEAN® is a registered trademark of Agile Pursuits Franchising, Inc.

DOW® is a registered trademark of Dow Chemical Company

# TELL US WHAT YOU THINK!

Please leave us a product review or story  
at **AmericanStandard.com/reviews**

Find installation videos at  
**youShower Basee.com/americanstandard**

Register your warranty and sign up for an idea-filled newsletter at  
**AmericanStandard-us.com/support/warranty**

## PLEASE COMPLETE AMERICAN STANDARD WARRANTY REGISTRATION PROCESS AND SAVE THIS WARRANTY INFORMATION IMPORTANT:

Registration of the sink must be completed for this warranty to become effective. Your registration will make it easier to contact you in the event of a product recall.\*

**INSTRUCTIONS:** Register your sink at [www.americanstandard.com](http://www.americanstandard.com). Please save your proof of purchase (sale receipt). If you need assistance or do not have access to our website, please contact American Standard Customer Care at: (800) 442-1902. An American Standard representative will assist in completing the warranty registration.

\*In California, your warranty rights remain intact even if you do not complete the registration process.



## SHARE YOUR NEW PRODUCT!

Tag us @american\_standard on Instagram  
and show us how your new product looks.

## ≡ WANT MORE INFO?

For questions or help call us at **855-815-0004**,  
or visit **AmericanStandard.com**

### UNITED STATES

American Standard Brands  
865 Centennial Ave.  
Piscataway, New Jersey 08854  
Attention: Director of Customer Care  
For residents of the United States,  
warranty information may also be  
obtained by calling the following  
toll free number: (855) 815-0004  
[www.AmericanStandard.com](http://www.AmericanStandard.com)

### CANADA

LIXIL Canada, Inc.  
5900 Avebury Rd.  
Mississauga, Ontario  
Canada L5R 3M3  
Toll Free: (800) 387-0369  
[AmericanStandard.ca/support/warranty](http://AmericanStandard.ca/support/warranty)

### MEXICO

American Standard B&K Mexico  
S. de R.L. de C.V.  
Via Morelos #330  
Col. Santa Clara  
Ecatepec 55540 Edo. Mexico  
Toll Free: 800-839-1200  
[AmericanStandard.com.mx/garantia](http://AmericanStandard.com.mx/garantia)

756340-100 EN Rev. 1 (1/24)  
2967/2677

PART OF **LIXIL**

*American Standard*

# American Standard

---

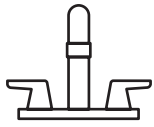

---

## American Standard se consacre à rendre la vie au cœur de votre maison meilleure chaque jour...

Merci de nous avoir invités! Avec les meilleurs produits de cuisine et de salle de bains, nous sommes là pour vous aider à rendre votre vie plus heureuse, plus saine et plus simple.

Notre engagement en faveur de la qualité, de l'innovation et du rendement nous a permis de faire partie de votre quotidien depuis près de 150 ans, et nous nous réjouissons de continuer pendant de nombreuses années à venir.

**Apprenez-en plus au [www.AmericanStandard.ca](http://www.AmericanStandard.ca)**

### ENREGISTREZ VOTRE GARANTIE

Essayez le code **QR** facile à balayer pour saisir rapidement vos informations ou trouvez la garantie détaillée de votre produit ici :

**[www.AmericanStandard.ca/support/warranty](http://www.AmericanStandard.ca/support/warranty)**

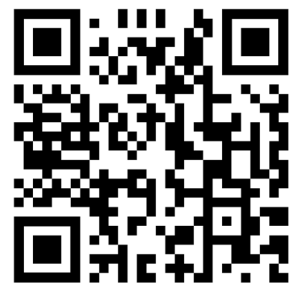

L'enregistrement vous permet de conserver vos informations sur les produits en toute sécurité et nous donne la possibilité de vous contacter en cas de rappel de produits ou de nouvelles concernant votre achat.

### Avez-vous des questions ou besoin d'assistance?

Appelez-nous au 1-855-815-0004



# MANUEL DU PROPRIÉTAIRE

Baignoire autoportante Aspirations<sup>MC</sup>  
2967 / 2677

## CONTENU DE LA BOÎTE

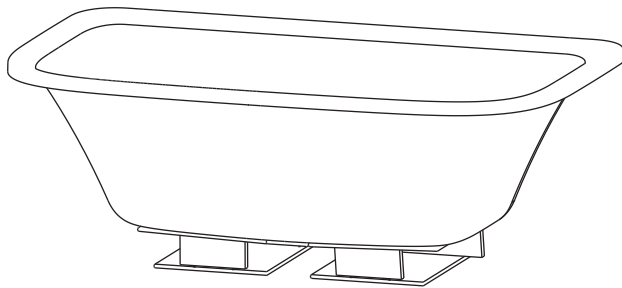

Baignoire

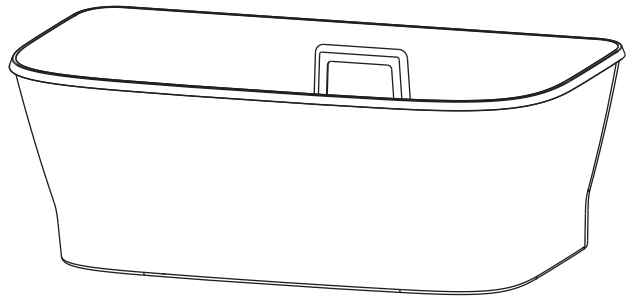

Coque

## OUTILS ET MATÉRIEL RECOMMANDÉS

Installation steps will indicate which tools should be used with associated letter



Niveau

**A**

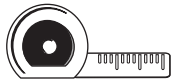

Ruban à mesurer

**B**



Équerre

**C**



Tournevis

**D**



Clé à molette

**E**

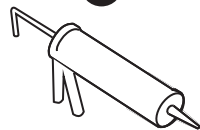

Pistolet à calfeutrer

**F**



Pince à joint  
coulissant

**G**



Équipement de  
protection individuelle

**H**

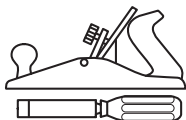

Outils habituels pour  
le travail du bois

**I**

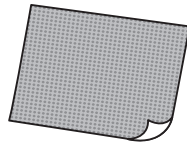

Papier sablé

**J**

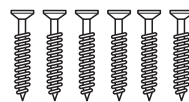

Vis

**K**

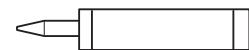

Calfeutrage en  
silicone

**L**



### AVANT DE COMMENCER

Inspectez bien votre produit avant de l'installer. Manipulez les surfaces de la baignoire avec le plus grand soin et utilisez uniquement des chiffons non abrasifs pour éviter les rayures. Renseignez-vous sur tous les codes de plomberie et du bâtiment de votre région.

*American Standard*

# CONSIGNES D'INSTALLATION

## RACCORDEMENTS

### RACCORDEMENT POUR 60 PO

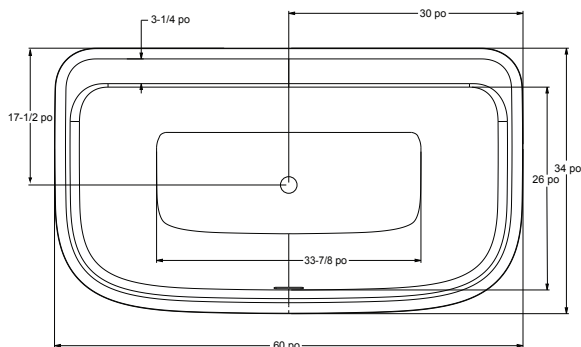

Baignoire

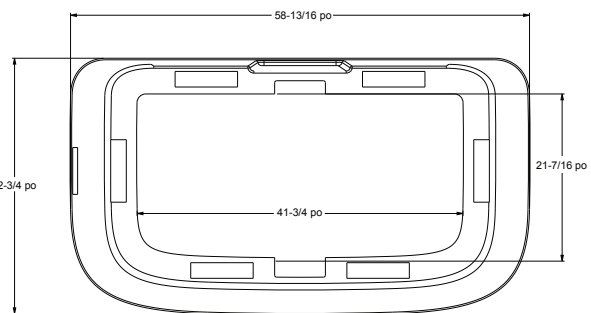

Coque

### RACCORDEMENT POUR 60 PO

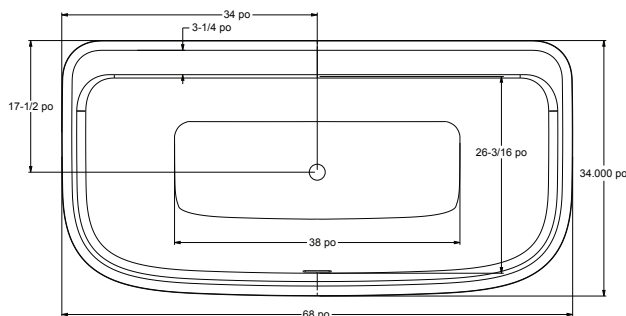

Baignoire

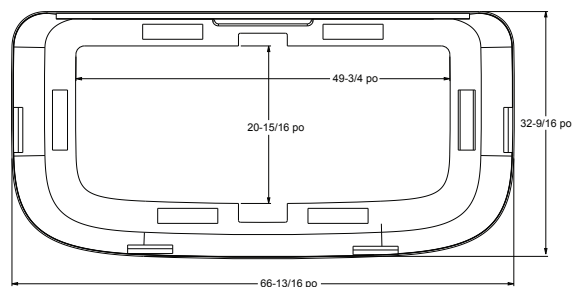

Coque

1

## INSTALLATION

- A. Posez la coque à l'endroit choisi. Repérez l'emplacement du renvoi (réf. raccordement) et l'emplacement de la ligne d'alimentation du robinet (voir les instructions correspondantes).
- B. Découpez le plancher pour le renvoi -10 po x 5-5/8 po en utilisant la baignoire comme guide ou le schéma de raccordement de la baignoire pour connaître les dimensions.
- C. Marquez des lignes sur le sol pour l'emplacement de la coque. Utilisez-les pour replacer plus tard la coque au bon endroit.
- D. Retournez le couvercle et appliquez du calfeutrage en silicone sur le dessous de la coque, comme illustré.

**REMARQUE :** voir les consignes pour l'ensemble de renvoi de trop-plein fourni.

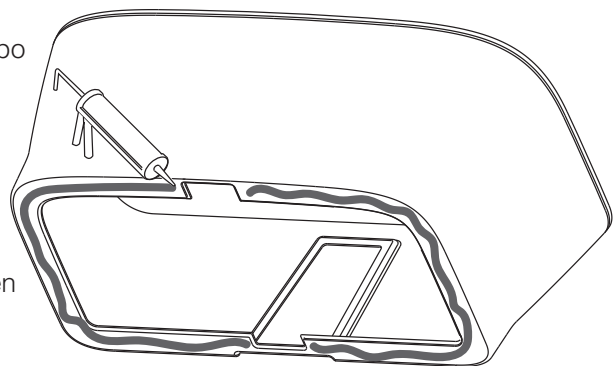

**2****INSTALLATION**

- A.** Mettez la coque en place et fixez-la au sol à l'aide de 6 vis (non fournies) aux emplacements des baguettes en bois.

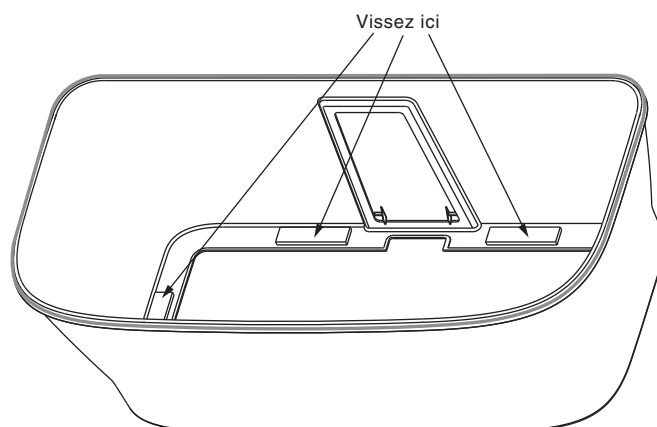
**3****INSTALLATION**

- A.** Assemblez le renvoi à la baignoire en suivant les consignes fournies avec le renvoi.

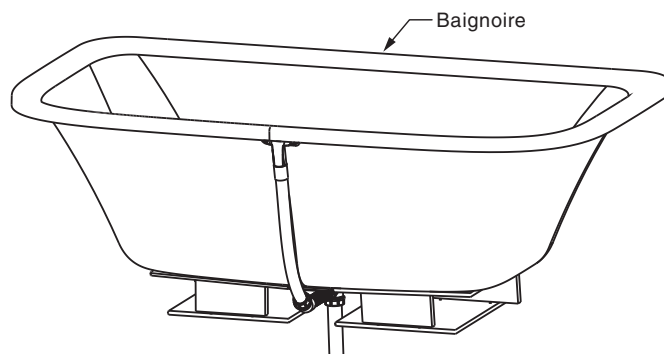

## 4

### INSTALLATION

- A. Appliquez du calfeutrage en silicone au fond de la baignoire, comme illustré.
- B. Posez la baignoire dans la coque. Veillez à centrer la baignoire dans la coque comme il faut.

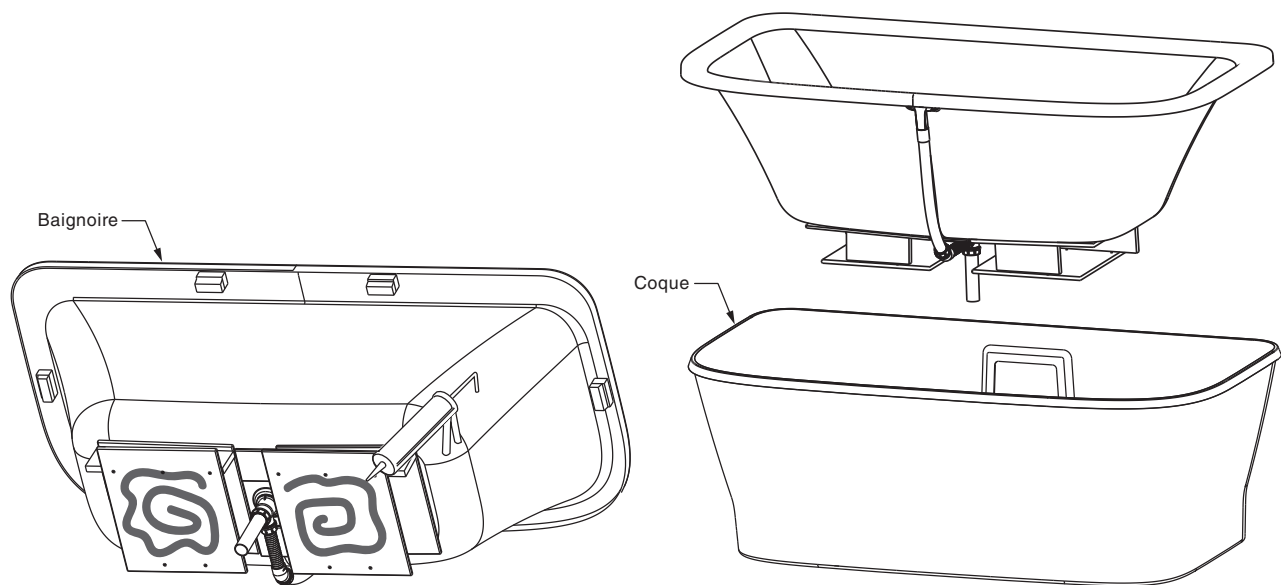

## 5

### INSTALLATION

- A. Serrez les raccords du renvoi à travers le panneau d'accès et installez le robinet selon les consignes fournies.

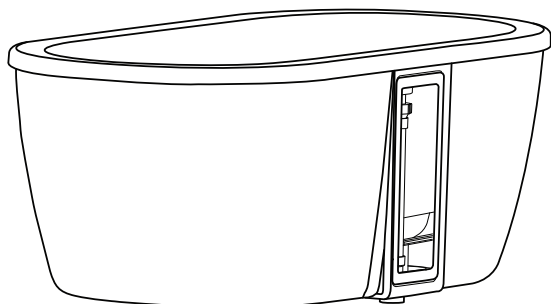

## 6

### INSTALLATION

- A. Remettez le panneau d'accès au renvoi en place.

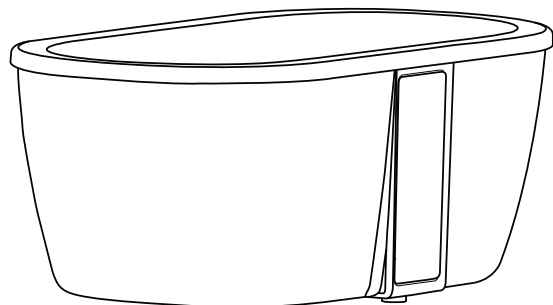

## NETTOYAGE APRÈS INSTALLATION

Retirez tous les gravats de la baignoire. N'utilisez pas de brosse métallique ou d'autres objets en métal sur la surface de la baignoire.

Le nettoyage après installation se fait habituellement à l'aide d'eau chaude et d'un savon liquide à vaisselle. Vous pouvez enlever les taches tenaces à l'aide d'un mélange d'eau et de Spic and Span<sup>MD</sup>.

Pour enlever l'excédent d'adhésif ou la peinture à l'huile fraîche, vous pouvez utiliser du naphte de peintre.

### CARACTÉRISTIQUES DE VOTRE NOUVELLE BAINGOIRE AMERICAN STANDARD

Votre nouvelle baignoire est moulée à partir des matériaux de plomberie les plus modernes sur le marché. Elle a un fini robuste et durable dont l'entretien est simple et facile. Les couleurs ont été élaborées pour être assorties aux autres appareils American Standard et vous offrir un plus grand choix en matière de décoration pour la salle de bain. La surface très luisante résiste aux chocs et aux produits chimiques; un entretien adéquat lui permettra de conserver son éclat.

### ENTRETIEN ET NETTOYAGE

- Remplissez toujours la baignoire avec de l'eau tempérée. Une eau trop chaude peut endommager la surface.
- Enlevez le tapis de bain après utilisation et séchez-le. Laisser sécher le tapis de bain dans la baignoire peut endommager la surface.
- Nettoyez après utilisation avec un nettoyant ménager liquide doux. N'utilisez pas de produits de nettoyage abrasifs tels que Lestoil<sup>MD</sup>, le désinfectant Lysol<sup>MD</sup> (vaporisateur ou concentré), ou le nettoyant pour bain et carrelage Lysol<sup>MD</sup>, Windex<sup>MD</sup>, M. Net<sup>MD</sup>, le désinfectant pour salle de bain Dow<sup>MD</sup> ou tout autre produit nettoyant en aérosol.

### N'UTILISEZ PAS DE PRODUITS CHIMIQUES NOCIFS SUR LES SURFACES EN ACRYLIQUE.

- N'utilisez pas de brosse métallique, de couteau ou d'objet tranchant pour retirer les tâches, les dépôts de goudron des cigarettes, ou toute autre marque sur la surface
- N'utilisez pas de nettoyants ou de poudres abrasifs, car ils ternissent la surface. Si la surface brillante perd son lustre, vous pouvez lui redonner son éclat en la frottant avec un produit de polissage blanc, et en appliquant une cire liquide.
- **Ne cirez pas les surfaces sur lesquelles vous marchez ou vous tenez debout.**
- Évitez tout contact de dissolvant pour vernis à ongles, d'acétone, de liquide de nettoyage à sec, de décapant pour peinture ou d'autres solvants avec le revêtement.
- Nettoyez la surface environnante immédiatement après l'utilisation d'un nettoyant à drain caustique.
- Une cigarette allumée peut endommager la surface.
- En cas de dommage, les appareils peuvent être réparés. Votre distributeur ou votre installateur peut vous informer à ce sujet.

SPIC AND SPAN<sup>MD</sup> est une marque déposée de The Spic And Span Company

LESTOIL<sup>MD</sup> est une marque déposée de The Clorox Company

LYSOL<sup>MD</sup> est une marque déposée de Reckitt Benckiser

Windex<sup>MD</sup> est une marque déposée de S.C. Johnson & Son, Inc.

M. NET<sup>MD</sup> est une marque déposée de Agile Pursuits Franchising, Inc.

Dow<sup>MD</sup> est une marque déposée de The Dow Chemical Company

# FAITES-NOUS PART DE VOS COMMENTAIRES!

★ S'il vous plaît laissez-nous une critique de produit ou une histoire à **AmericanStandard.com/reviews**

Visionnez des vidéos d'installation sur **youtube.com/americanstandard**

Enregistrez votre garantie et abonnez-vous à un bulletin d'information plein d'idées sur **www.AmericanStandard.ca/support/warranty**

**VEUILLEZ REMPLIR L'ENREGISTREMENT DE GARANTIE AMERICAN STANDARD ET SAUVEGARDER CETTE INFORMATION SUR LA GARANTIE.**

**IMPORTANT:** La lavabo doit avoir été enregistrée pour que cette garantie entre en vigueur. Votre enregistrement nous permettra de communiquer facilement avec vous en cas de rappel du produit.\*

**INSTRUCTIONS:** Enregistrez votre lavabo au [www.americanstandard.com](http://www.americanstandard.com). Conservez votre preuve d'achat (ticket de caisse).

Si vous avez besoin d'aide ou n'avez pas accès à notre site Web, veuillez appeler le service à la clientèle d'American Standard au numéro suivant : 800 442-1902. Un représentant d'American Standard vous aidera à remplir l'enregistrement de la garantie.

\*En Californie, vos droits de garantie demeurent inchangés même si vous n'enregistrez pas la garantie.



## **PARTAGEZ VOTRE NOUVEAU PRODUIT!**

**Identifiez-nous @american\_standard** sur Instagram et montrez-nous à quoi ressemble votre nouveau produit.

## **≡ D'AUTRES RENSEIGNEMENTS?**

Pour toute question ou de l'aide, appelez-nous au **855-836-9615**, ou visitez le site **www.AmericanStandard.ca**

### **AUX ÉTATS-UNIS :**

American Standard Brands  
865 Centennial Ave.  
Piscataway, New Jersey 08854  
Attention: Directeur ou directrice de la consommation Pour les résidents des États-Unis, il est également possible d'obtenir les renseignements relatifs à la garantie en téléphonant au numéro sans frais suivant : (855) 815-0004.  
[www.AmericanStandard.com](http://www.AmericanStandard.com)

### **AU CANADA**

LIXIL Canada, Inc.  
5900 Avebury Rd.  
Mississauga, Ontario  
Canada L5R 3M3  
Sans frais : (800) 387-0369  
[AmericanStandard.ca/support/warranty](http://AmericanStandard.ca/support/warranty)

### **AU MEXIQUE**

American Standard B&K Mexico  
S. de R.L. de C.V.  
Via Morelos #330  
Col. Santa Clara  
Ecatepec 55540 Edo. Mexico  
Sans frais: 800-839-1200  
[AmericanStandard.com.mx/garantia](http://AmericanStandard.com.mx/garantia)

# American Standard

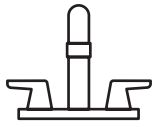

**American Standard se dedica a mejorar la vida, en el corazón de su hogar, cada día...**

...así que, ¡gracias por invitarnos! Con lo mejor en productos de cocina y baño, estamos aquí para ayudarle a hacer su vida más feliz, más sana y más sencilla. Nuestro compromiso con la calidad, la innovación y el desempeño nos ha convertido en parte de su rutina diaria durante casi 150 años, y esperamos formar parte de su vida durante muchos años más.

**Para más información visite [www.AmericanStandard.com.mx](http://www.AmericanStandard.com.mx)**

## **REGISTRE SU GARANTÍA**

Use el código **QR** fácil de escanear para introducir rápidamente su información o encuentre la garantía detallada de su producto aquí:



**[www.AmericanStandard.com.mx/garantia](http://www.AmericanStandard.com.mx/garantia)**

El registro le permite a usted guardar bien la información de su producto y a nosotros nos permite ponernos en contacto con usted en caso de retirada o por cualquier novedad sobre su compra.

**Y si llega a tener una pregunta o necesita ayuda...**

Llámenos al 1-855-815-0004

# MANUAL DEL PROPIETARIO

## Tina independiente Aspirations™

2967 / 2677

### CONTENIDO DE LA CAJA

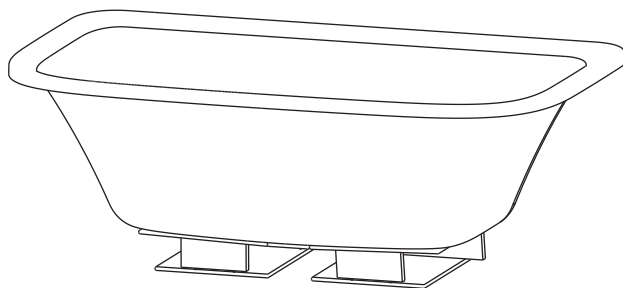

Tina interna

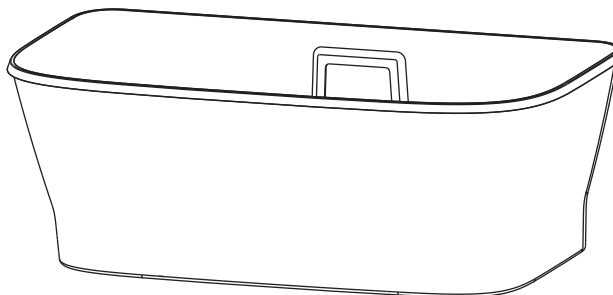

Cubierta exterior

### HERRAMIENTAS Y MATERIALES RECOMENDADOS:

Los pasos de instalación indicarán qué herramientas se deben utilizar con la letra asociada.



Nivel

**A**



Cinta métrica

**B**



Escuadra

**C**



Destornillador

**D**



Llave ajustable

**E**



Pistola de calafateo

**F**



Pinzas ajustables

**G**



Equipo de seguridad personal

**H**

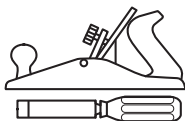

Herramientas estándar para trabajar la madera

**I**

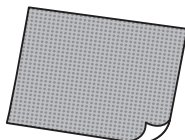

Papel de lija

**J**

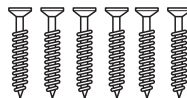

Tornillos

**K**



Calafateo de silicona

**L**



### ANTES DE COMENZAR

Inspeccione su producto minuciosamente antes de instalarlo. Tenga mucho cuidado al manipular las superficies de la tina y use solo paños no abrasivos para evitar rayarlas. Respete todos los códigos locales de edificación y plomería.



# INSTRUCCIONES DE INSTALACIÓN

## PREPARACIÓN

### 60" de instalación preliminar

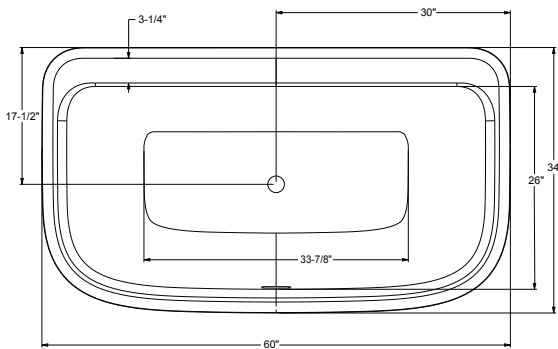

Tina interna

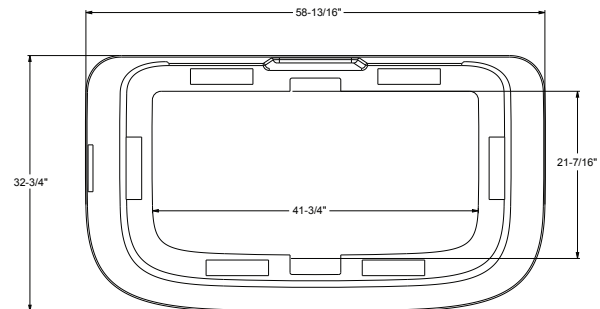

Cubierta exterior

### 60" de instalación preliminar

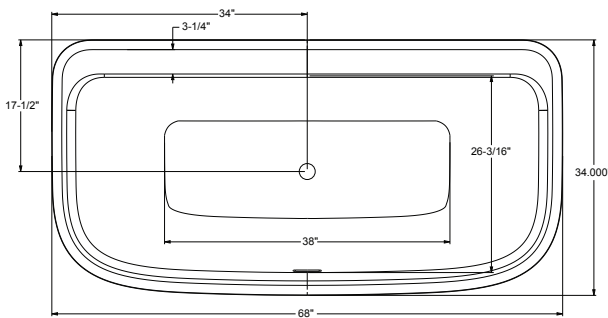

Tina interna

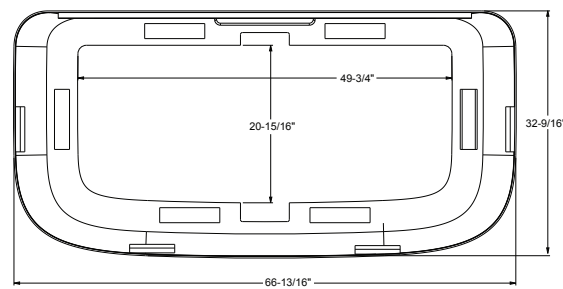

Cubierta exterior

1

## INSTALACIÓN

- A.** Coloque la cubierta en la ubicación deseada. Localice la ubicación de la salida del desagüe (consulte la instalación preliminar) y las ubicaciones de la línea de suministro para la llave (consulte las instrucciones de la llave).
- B.** Se recomienda cortar el piso para la salida del desagüe: 10" x 5-5/8" usando la tina interna como guía o la instalación preliminar de la tina interna para las dimensiones.
- C.** Marque líneas en el piso para la ubicación de la cubierta. Utilice estas líneas para reubicar la cubierta.
- D.** Dé vuelta la cubierta y aplique calafateo de silicona en la parte inferior de la cubierta como se muestra.

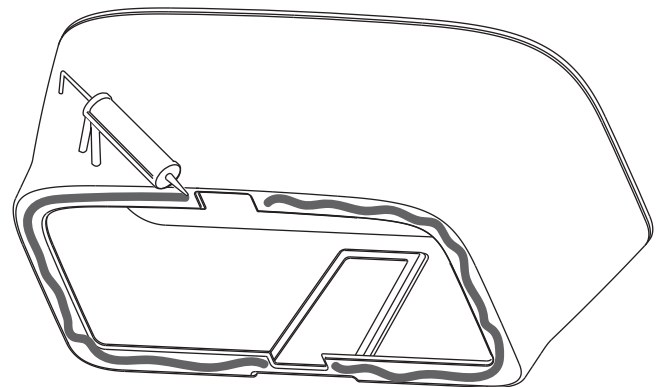

**NOTE:** Consulte las instrucciones para el **Kit de desagüe del rebosadero** incluido.

**2****INSTALACIÓN**

- A.** Coloque la cubierta en su lugar y fíjela al piso con 6 tornillos (no incluidos) a través de las ubicaciones de las tiras de madera.

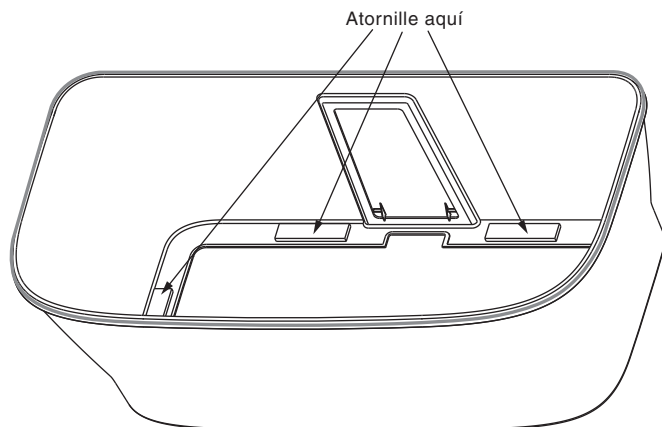
**3****INSTALACIÓN**

- A.** Assemble drain to tub per instructions included with the supplied drain.

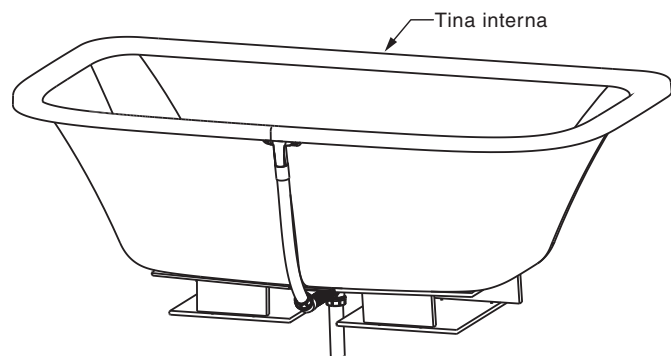

**4****INSTALACIÓN**

- A.** Aplique calafateo de silicona al fondo de la tina como se muestra
- B.** Coloque la tina interna en la cubierta. Asegúrese de centrar de manera uniforme la tina interna bre la cubierta.

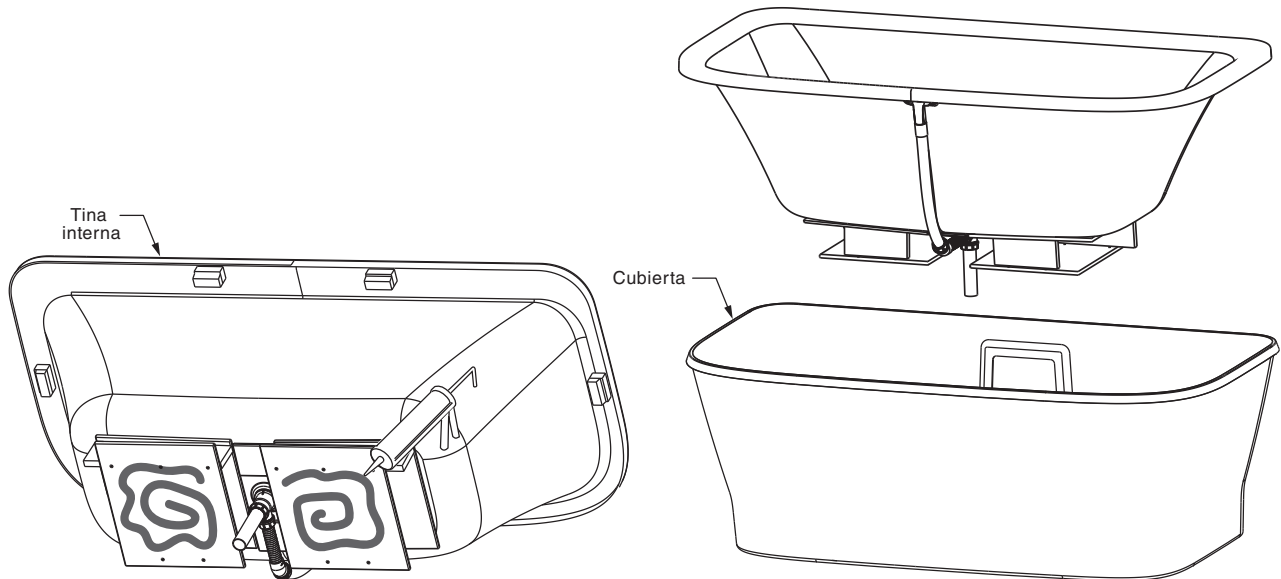
**5****INSTALACIÓN**

- A.** Ajuste las conexiones del desagüe a través del panel de acceso e instale la llave según las instrucciones incluidas.

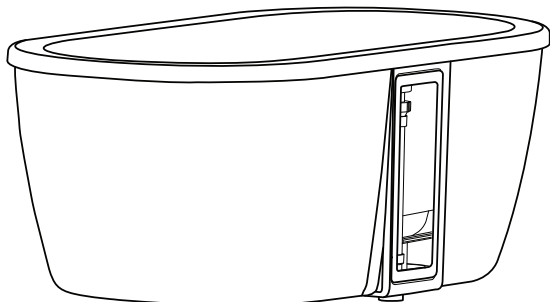
**6****INSTALACIÓN**

- A.** Empuje el panel de acceso al desagüe hasta su lugar.

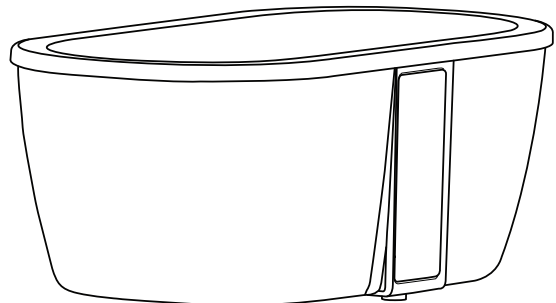

# LIMPIEZA POSTERIOR A LA INSTALACIÓN

Retire todos los desechos de construcción de la tina. No utilice cepillos de alambre ni otro implemento de metal sobre la superficie de la tina.

La limpieza posterior a la instalación generalmente puede realizarse usando agua tibia y detergente líquido para vajilla. La suciedad o manchas rebeldes pueden limpiarse usando Spic and Span® granulado mezclado con agua.

Puede utilizarse nafta de pintor para retirar el exceso de adhesivo y/o pintura a base de aceite húmeda.

## CARACTERÍSTICAS DE SU NUEVA BAÑERA AMERICAN STANDARD

Su nueva bañera se ha moldeado usando el material para sanitarios más novedoso disponible actualmente. La unidad tiene un acabado resistente y duradero que es simple y fácil de cuidar. Los colores han sido creados para combinarse con otros accesorios American - Standard y realzar su elección de decoraciones para el baño. El alto brillo de la superficie es resistente al impacto y las sustancias químicas y conservará su lustre duradero con un cuidado y mantenimiento adecuados.

## CUIDADO Y LIMPIEZA

- Siempre llene la tina con agua templada. El agua demasiado caliente puede dañar la superficie.
- Retire la alfombra de la tina después de cada uso y cuélguela a secar. Si deja secar la alfombra en la tina, podría dañar la superficie.
- Después del uso, limpie con un detergente doméstico líquido suave. No utilice limpiadores abrasivos como Lestoil®, desinfectante Lysol® (rociador o concentrado), o limpiador para azulejos, tinajas y lavabos Lysol®, Windex®, Mr. Clean®, limpiador desinfectante para baños Dow® o productos de limpieza en aerosol.

## NUNCA USE SUSTANCIAS QUÍMICAS ABRASIVAS SOBRE LAS SUPERFICIES DE ACRÍLICO.

- No use cepillos de alambre, cuchillos ni objetos filosos para quitar manchas, depósitos de alquitrán de cigarrillo ni otras manchas en la superficie.
- No deben usarse polvos o limpiadores abrasivos, ya que opacan la superficie. Si la superficie brillante pierde su lustre, las áreas opacas pueden arreglarse frotando un compuesto de pulido blanco y encerando con una "cera líquida".
- **No encere las zonas donde camina o está de pie.**
- No permita que entren en contacto con la superficie quitaesmalte, acetona, fluido de limpieza en seco, removedor de pintura u otros solventes.
- Limpie la superficie circundante inmediatamente después de haber usado un limpiador de desagüe cáustico.
- Un cigarrillo encendido puede dañar la superficie.
- Si se daña la grifería, se pueden realizar reparaciones. Consulte a su distribuidor o constructor para obtener los detalles.

SPIC AND SPAN® es una marca comercial registrada de The Spic and Span Company.

LESTOIL® es una marca comercial registrada de The Clorox Company.

LYSOL® es una marca comercial registrada de Reckitt Benckiser.

WINDEX® es una marca comercial registrada de S.C. Johnson & Son, Inc.

MR. CLEAN® es una marca comercial registrada de Agile Pursuits Franchising, Inc.

DOW® es una marca comercial registrada de Dow Chemical Company.

# ¡DÍGANOS QUÉ PIENSA!

★ Déjenos una reseña o una historia del producto en **AmericanStandard.com/reviews**

Encuentre videos de instalación en **youtube.com/americanstandard**

Registre su garantía e inscribábase para recibir un boletín lleno de ideas en **www.AmericanStandard.com.mx/garantia**

**COMPLETE EL PROCESO DE INSCRIPCIÓN DE LA GARANTÍA DE AMERICAN STANDARD Y GUARDE ESTA INFORMACIÓN SOBRE LA GARANTÍA IMPORTANTE:** Debe realizar la inscripción de la lavabo para que esta garantía tenga vigencia. Gracias a su inscripción, será más fácil contactarlo en caso de una retirada del producto del mercado.\*

**INSTRUCCIONES:** Registre la lavabo en [www.americanstandard.com](http://www.americanstandard.com). Guarde el comprobante de compra (recibo de compra). Si necesita asistencia o no puede acceder a nuestro sitio web, comuníquese con Atención al Cliente de American Standard llamando al: (800) 442-1902. Un representante de American Standard lo ayudará a completar la inscripción de la garantía.

\* En California, sus derechos de garantía permanecen intactos aunque no complete el proceso de inscripción.

## ↑ ¡COMPARTA SU PRODUCTO NUEVO!

Etiquétenos **@american\_standard** en Instagram y muéstranos cómo se ve su nuevo producto.

## ≡ ¿QUIERE MÁS INFORMACIÓN?

Para hacer consultas o solicitar ayuda llámenos **855-815-0004**, o visite **www.AmericanStandard.com.mx**

### EN ESTADOS UNIDOS

American Standard Brands  
865 Centennial Ave.  
Piscataway, New Jersey 08854  
Atención: Director of Consumer Affairs  
Los residentes de Estados Unidos también pueden obtener información sobre la garantía llamando al siguiente número gratuito: (855) 815-0004  
[www.AmericanStandard.com](http://www.AmericanStandard.com)

### EN CANADÁ

LIXIL Canada, Inc.  
5900 Avebury Rd.  
Mississauga, Ontario  
Canadá L5R 3M3  
Número gratuito :  
(800) 387-0369  
[AmericanStandard.ca/support/warranty](http://AmericanStandard.ca/support/warranty)

### EN MÉXICO

American Standard B&K Mexico  
S. de R.L. de C.V.  
Vía Morelos #330  
Col. Santa Clara  
Ecatepec 55540 Edo. Mexico  
TNúmero gratuito: 800-839-1200  
[AmericanStandard.com.mx/garantia](http://AmericanStandard.com.mx/garantia)